



## Руководство по монтажу AJ12

---



## Содержание

1. Подготовка к монтажу.....	2
2. Рекомендуемый набор инструментов.....	2
3. Требования к условиям монтажа.....	3
3.1 Габариты установки.....	3
3.2 Монтажное место.....	4
3.3 Требования к расположению коммуникаций.....	5
3.4 Подключение подачи воды и воздуха.....	6
4. Упаковка.....	6
5. Монтаж.....	7
5.1 Размещение стоматологической установки.....	7
5.2 Регулировка установки по уровню.....	9
5.3 Монтаж гидроблока.....	9
5.4 Монтаж модуля ассистента.....	11
5.5 Монтаж модуля врача.....	12
5.5.1 Установка модуля врача с нижней подачей инструментов, тип DE-1.....	13
5.5.2 Установка модуля врача с нижней подачей инструментов, тип DE-5.....	15
5.5.3 Установка модуля врача с верхней подачей инструментов, тип DE-4.....	16
5.5.4 Подключение коммуникаций к модулю врача.....	19
5.6 Монтаж спинки кресла.....	20
5.7 Монтаж обивки сиденья.....	21
5.8 Монтаж стоматологического светильника.....	22
5.9 Монтаж системы ополаскивания плевательницы.....	25
5.10 Подключение коммуникаций.....	26
6. Ввод в эксплуатацию.....	26
7. Серийные номера.....	27

## 1 Подготовка к монтажу

Перед монтажом установки следует:

- Убедиться, что несущие конструкции пола обеспечат безопасную эксплуатацию и обслуживание установки.
- Проверьте, подведены водопроводная вода, сжатый воздух, канализация к месту монтажа.
- Убедиться, что водные и воздушные линии очищены от мусора.

Внимательно прочитайте руководство по монтажу перед началом монтажа установки:

- Напряжение на входе: переменный ток,  $220 \pm 22\text{В}$ ,  $50 \pm 4$  Гц.
- Убедитесь, что розетка для подключения установки заземлена.
- Монтаж всех электрических устройств и их подключение должно производиться сертифицированным персоналом.
- Допускается использование только рекомендованных производителем предохранителей и дополнительного оборудования.
- Не используйте стоматологическую установку в условиях высокой температуры, повышенной влажности, повышенной вибрации, воздействия источника открытого огня, разбалансировки или в пыльной среде.
- Допускается использование запасных частей только от производителя.
- Установку нельзя использовать в условиях сильных магнитных, электромагнитных излучений.

## 2 Рекомендуемый набор инструментов

Перед монтажом подготовьте все необходимые инструменты

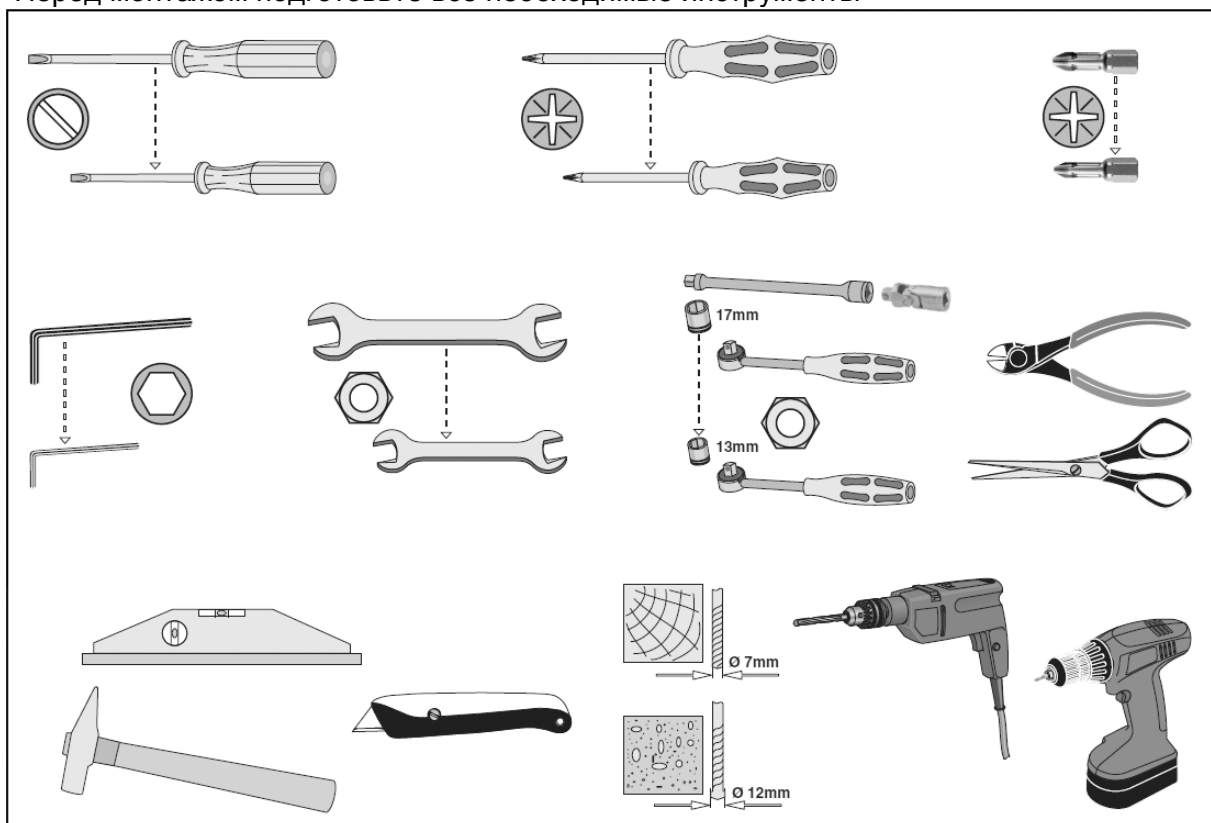

### 3 Требования к условиям монтажа

#### 3.1 Габариты установки

Рис. 1 Габариты установки, в мм.

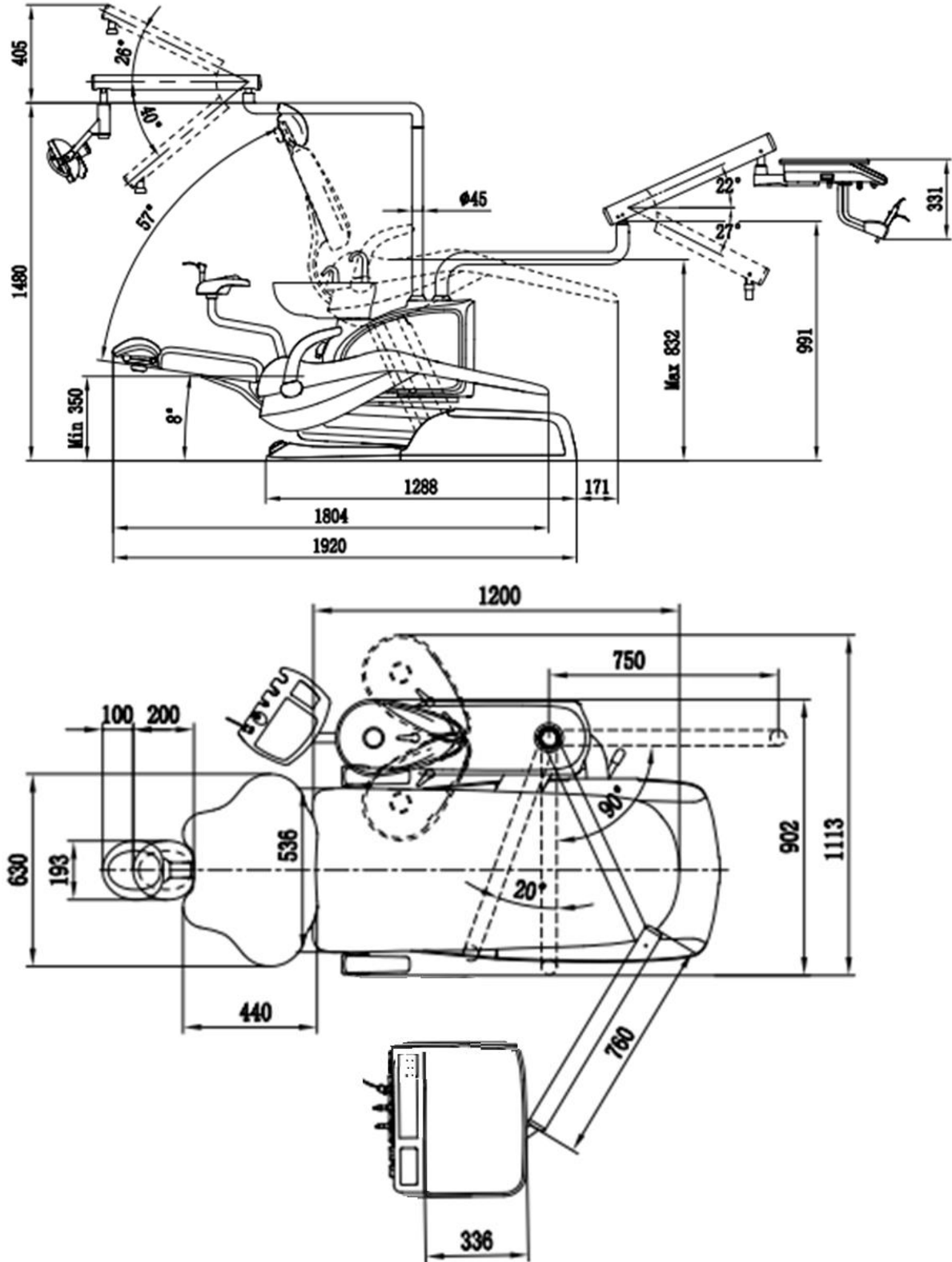

### 3.2 Монтажное место

Рис. 2 Габариты монтажного места, мм.



Рис. 3 Рекомендованное расположение труб. Схема 1



Рис. 4 Рекомендованное расположение труб. Схема 2

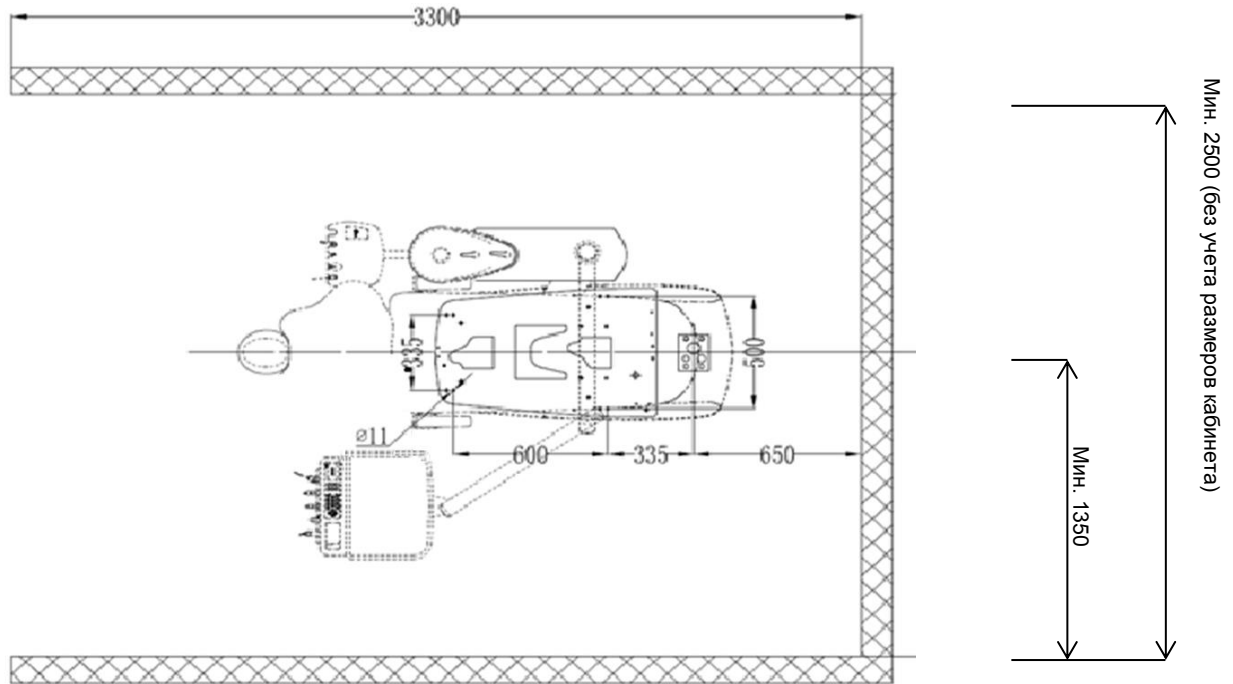

### 3.3 Требования к расположению коммуникаций

1. Труба подачи воды: труба белого цвета из полипропилена
2. Труба подачи воздуха: бесшовная труба из меди или нержавеющей стали
3. Канализационная труба: сливная труба белого цвета из ПВХ, основная – Ø75 мм, ответвленная – Ø50 мм.
4. Мультимедийные кабели: труба белого цвета из ПВХ Ø40 мм, необходимо оставить отвод для дальнейшего подключения запасного кабеля USB, сетевого кабеля, кабеля HDMI.
5. Кабель питания: труба белого цвета из ПВХ, Ø20 мм, 3\*1,5 м<sup>2</sup>.
6. Кабель датчика аспирации: труба белого цвета из ПВХ, Ø20 мм, 2\*1мм<sup>2</sup>.
7. Вакуумная труба: водопроводная труба из синего ПВХ: Ø50 мм, ответвленная: Ø32 мм, внешний диаметр для стоматологического кресла – Ø25 мм.

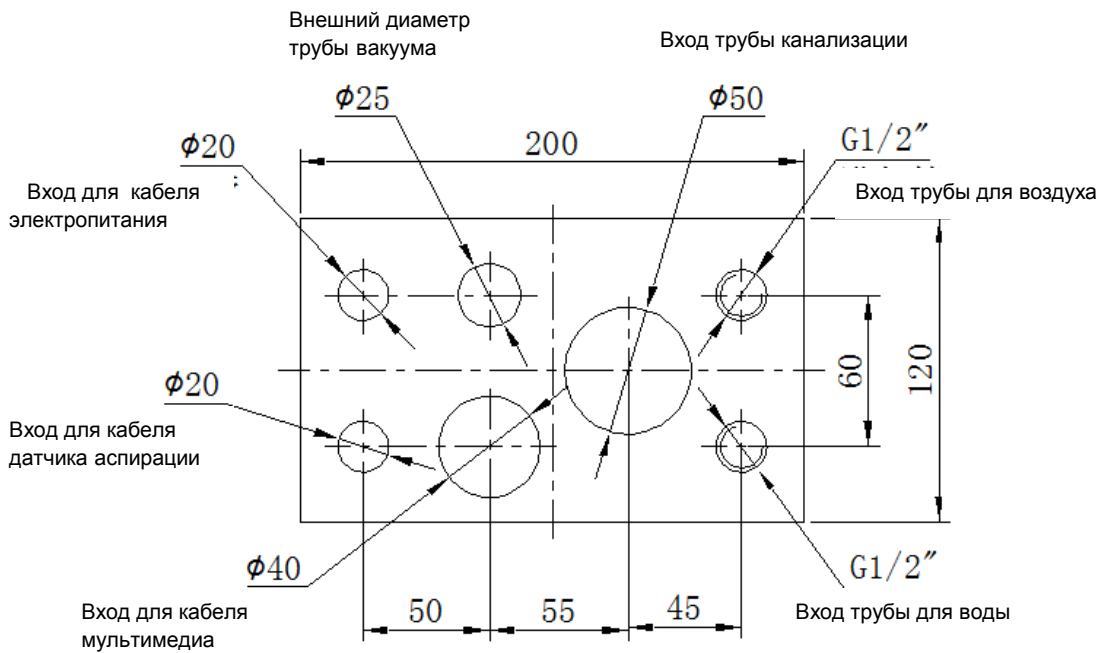
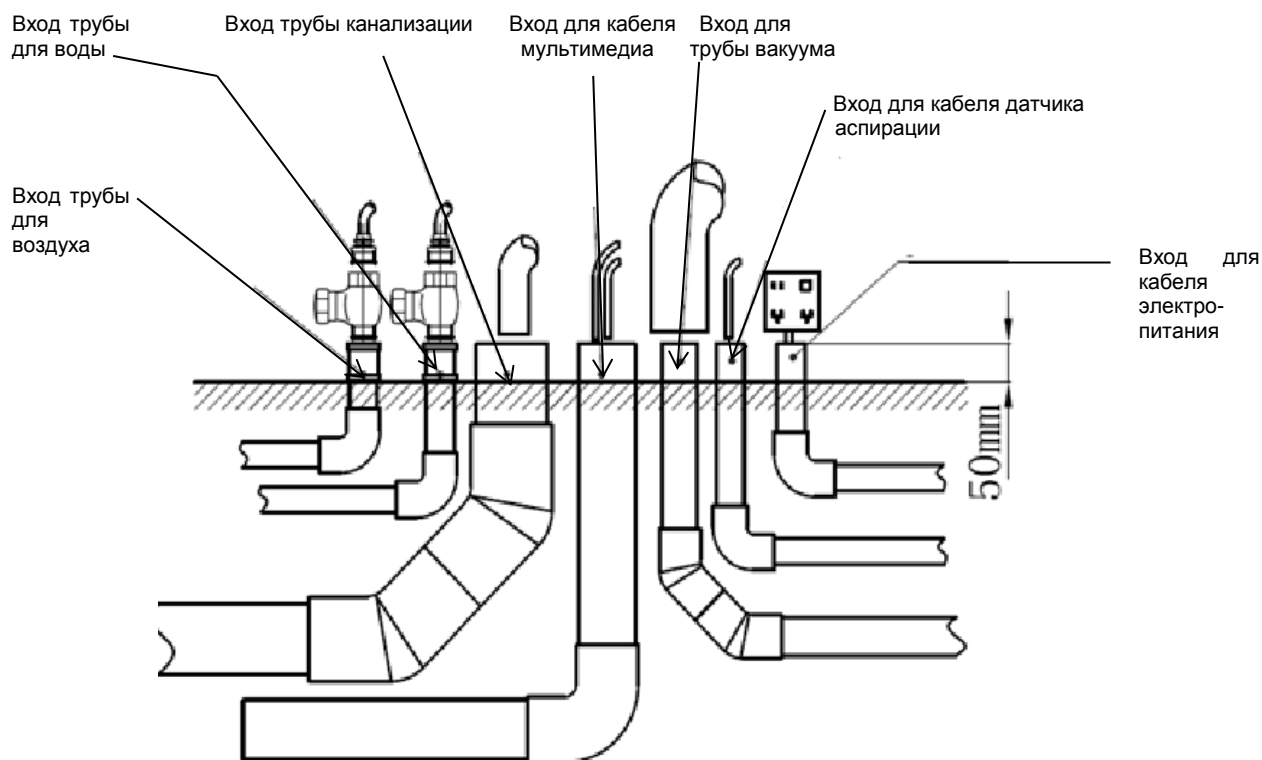
#### Примечание:

1. Используйте 45-градусные соединители вместо угловых для соединения дренажных и вакуумных труб.
2. Для подключения воды и воздуха необходимо наличие шаровых кранов 1/2 ´ с внутренней резьбой.
3. В каждом кабинете должен быть стабилизатор для подключения стоматологического кресла.

### 3.4 Подключение подачи воды и воздуха

Рис. 5 Подключение подачи воды и воздуха

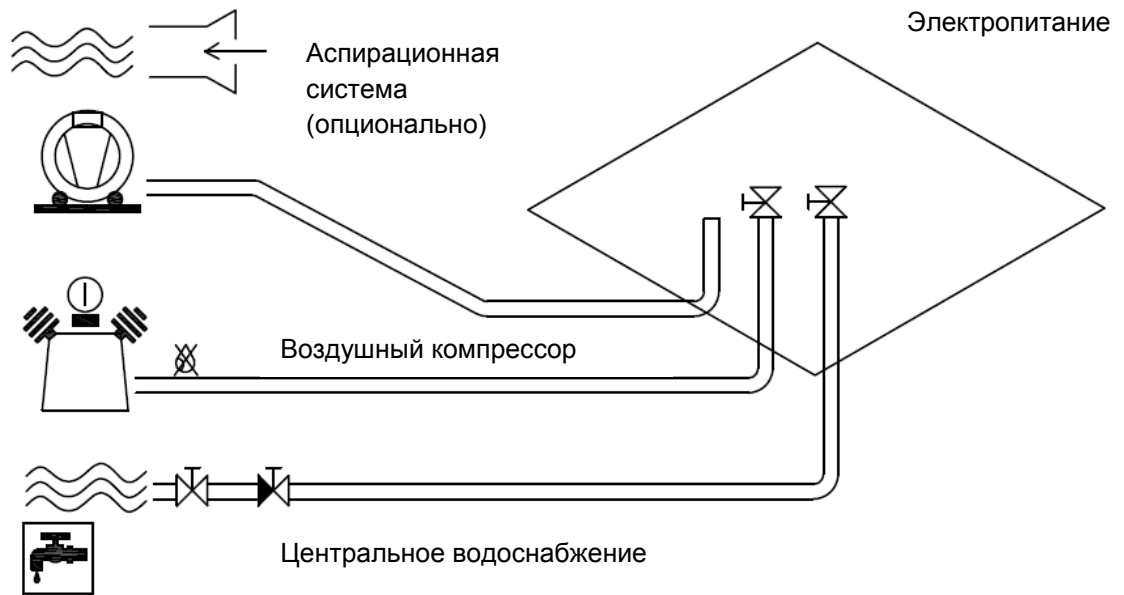

## 4 Упаковка

Примечание: установка поставляется в четырех коробках. Внутри коробок вложен упаковочный лист. Внимательно проверьте содержимое перед монтажом.

Рис. 6 Транспортные коробки

Упаковка стоматологического кресла

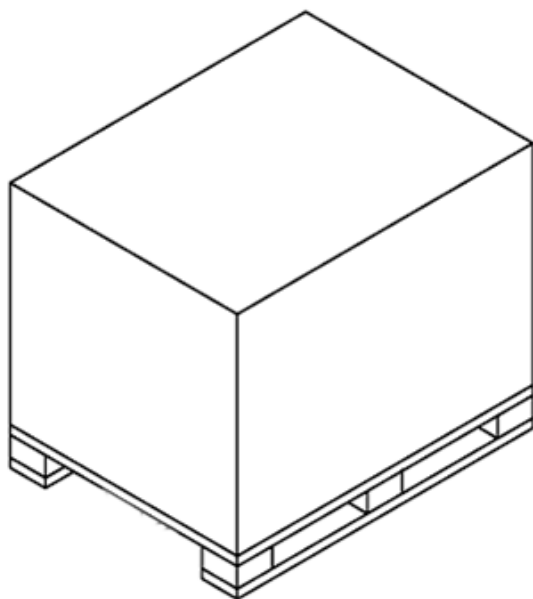

Упаковка модуля врача

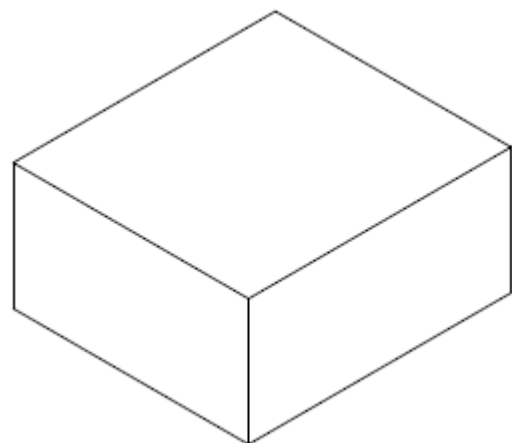

Упаковка обивки кресла стоматологической установки      Упаковка стоматологического светильника

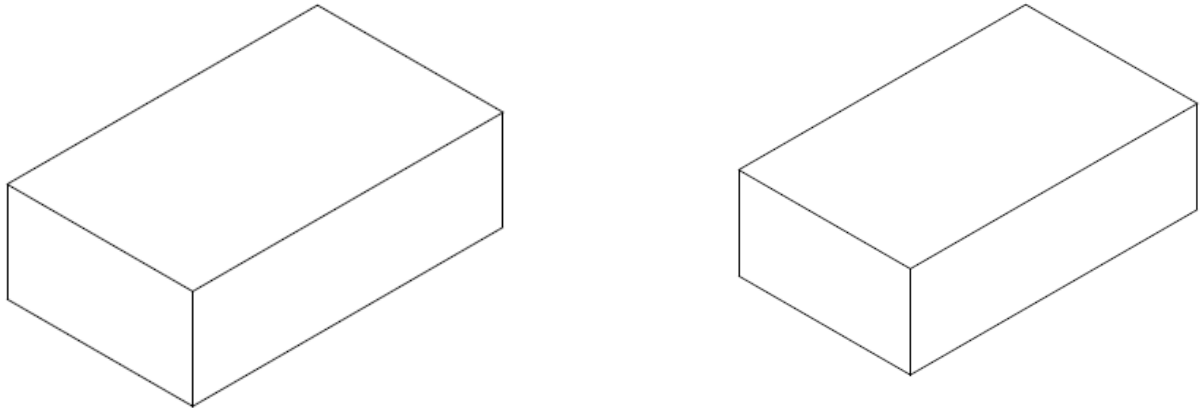

## 5 Монтаж

### 5.1 Размещение стоматологической установки

1. Откройте транспортный короб и уберите весь упаковочный материал.
2. Достаньте из короба переднюю накладку основания, плевательницу, модуль ассистента, спинку кресла.
3. Осмотрите установку и ее детали на предмет повреждений.

Рис. 7



Рис. 8





4. Отверните болты и снимите заднюю нижнюю накладку.
5. Выкрутите 4 болта, которые удерживают установку на паллете

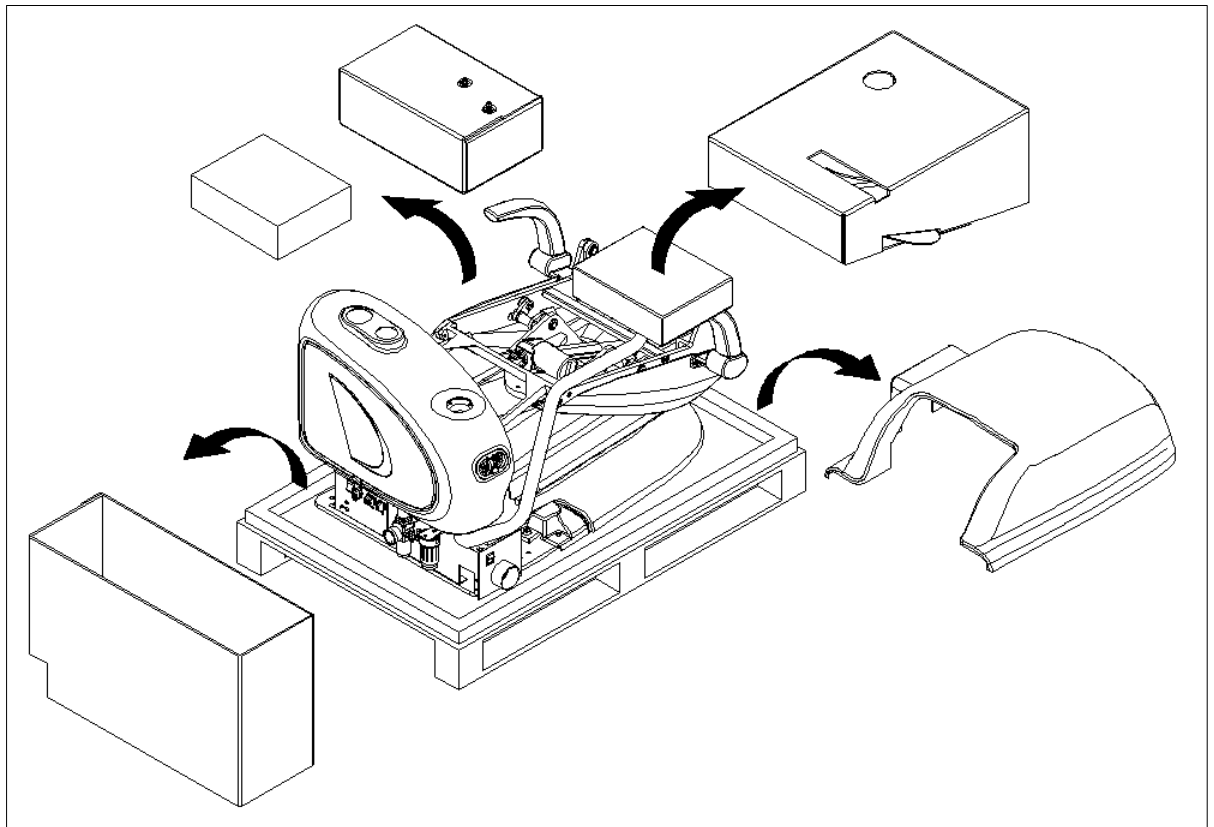
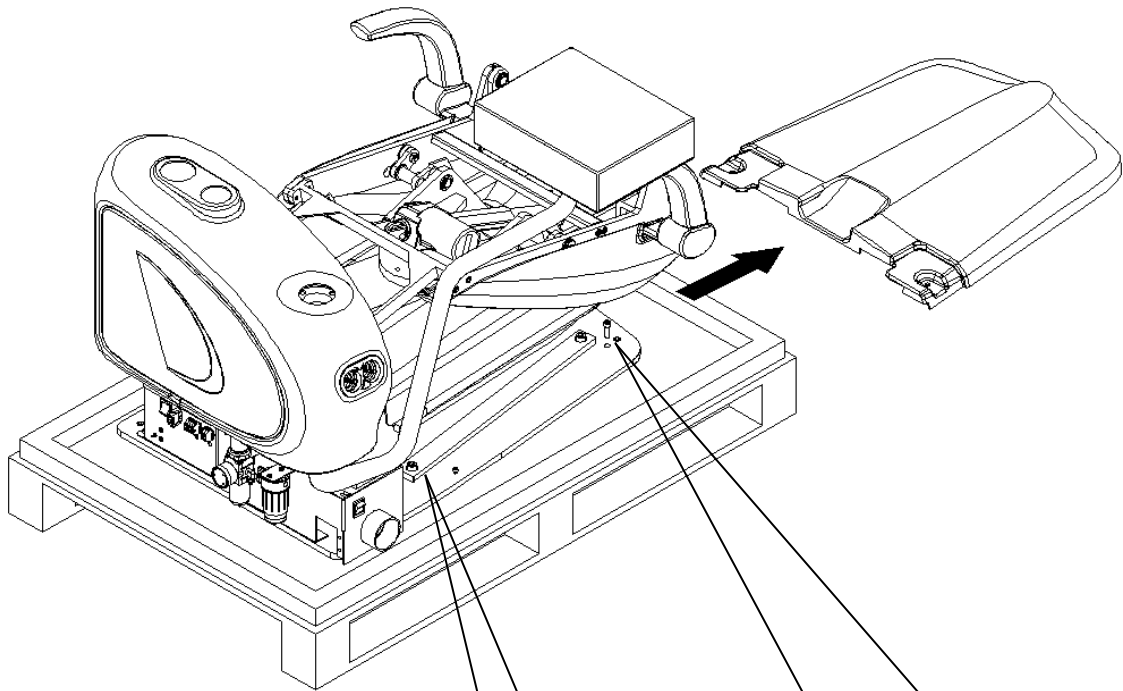
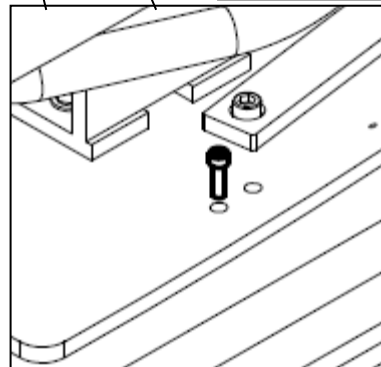
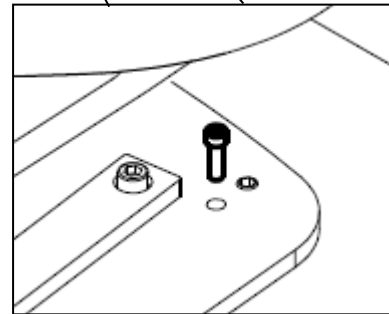

## 5.2 Регулировка установки по уровню

Рис. 9

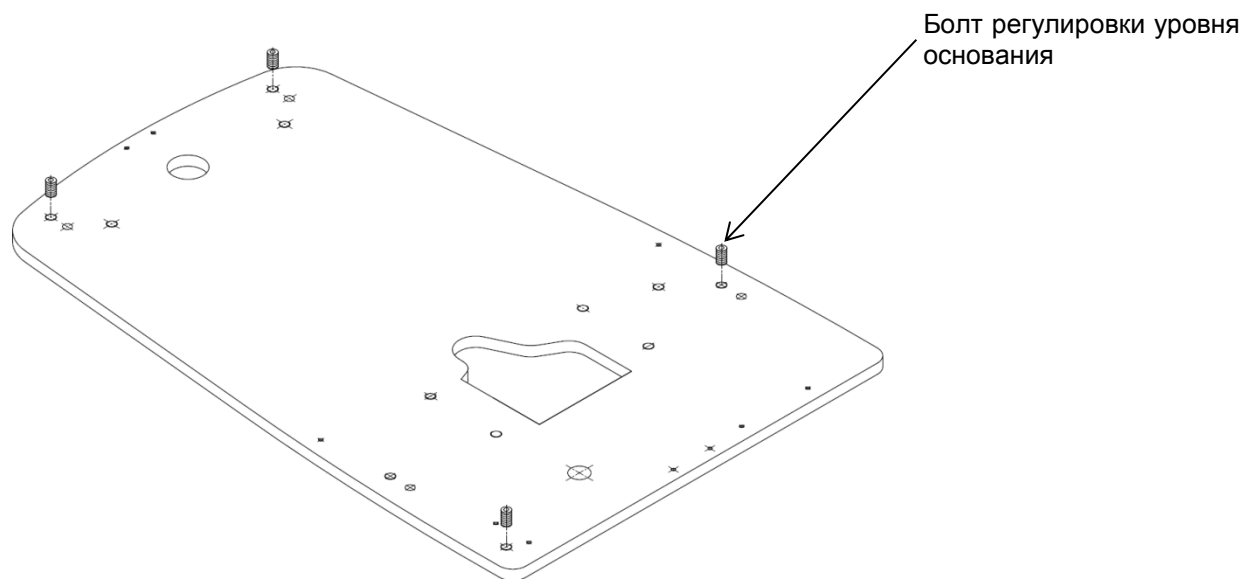

Отрегулируйте уровень установки с помощью болтов регулировки уровня основания и закрепите установку к полу, если есть необходимость.

## 5.3 Монтаж гидроблока

Рис. 10

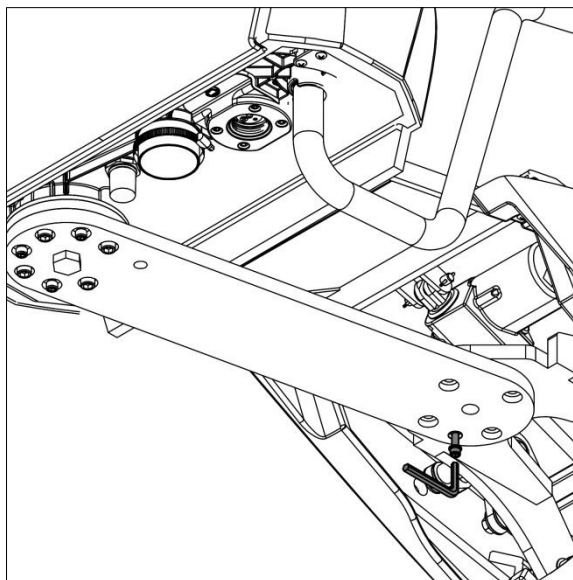

1. Отверните крепежный болт на соединительной планке внизу гидроблока.

Рис. 11

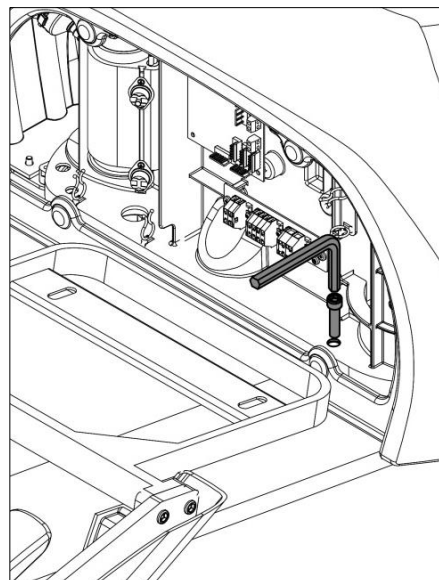

2. Откройте крышку с внутренней стороны гидроблока и отверните крепежный ограничительный болт.

3. Разместите гидроблок с левой стороны от кресла пациента и зафиксируйте его четырьмя болтами.

Рис. 12

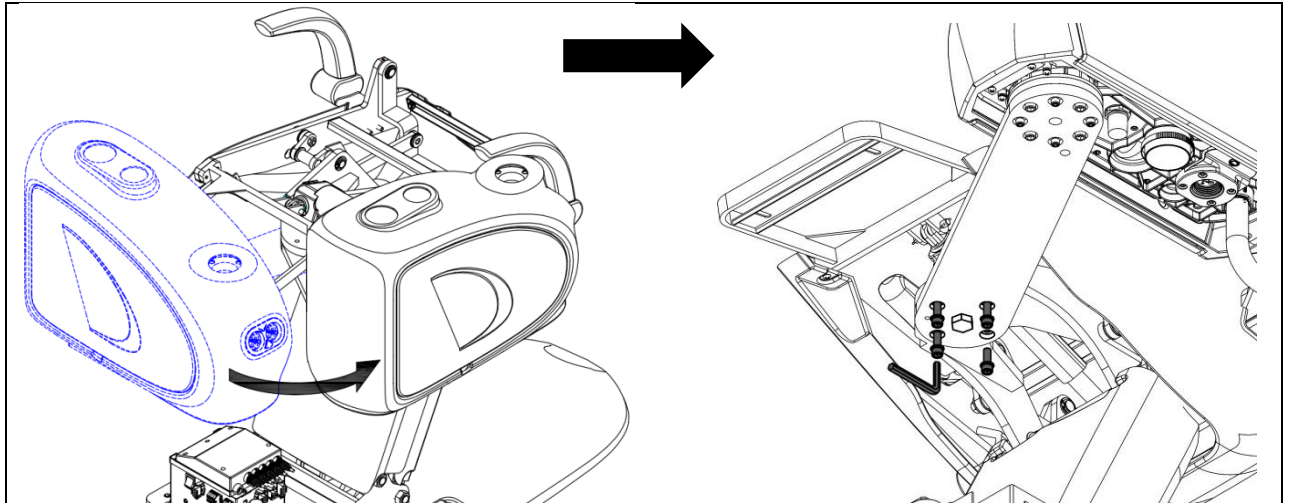

4. Отрегулировать уровень гидроблока возможно с помощью четырех болтов внизу гидроблока.

Рис. 13

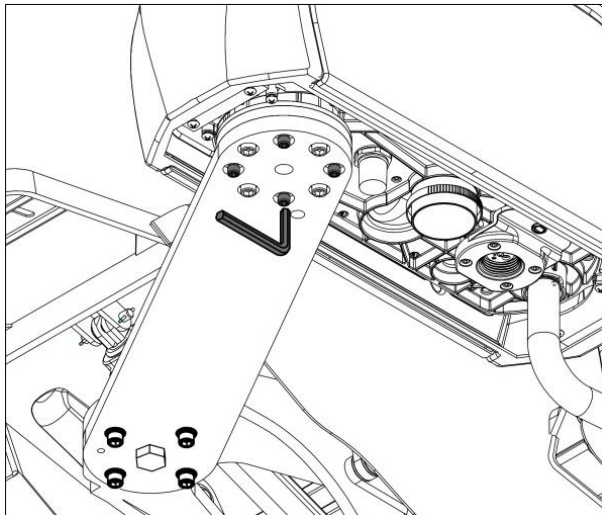

5. Прикрутите емкость для дистиллированной воды на нижнюю часть гидроблока

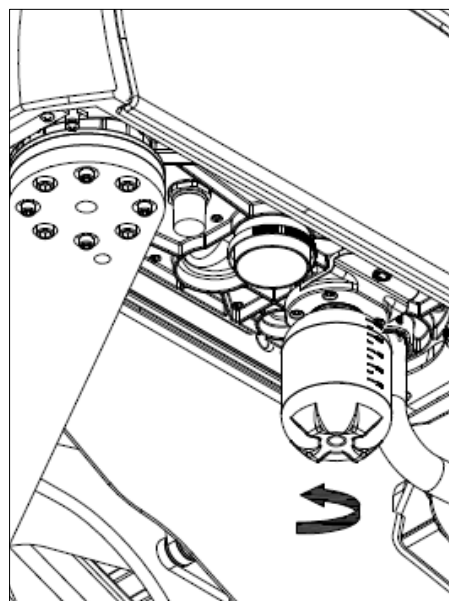

## 5.4 Монтаж модуля ассистента

Рис. 15



Рис. 16



Рис. 17

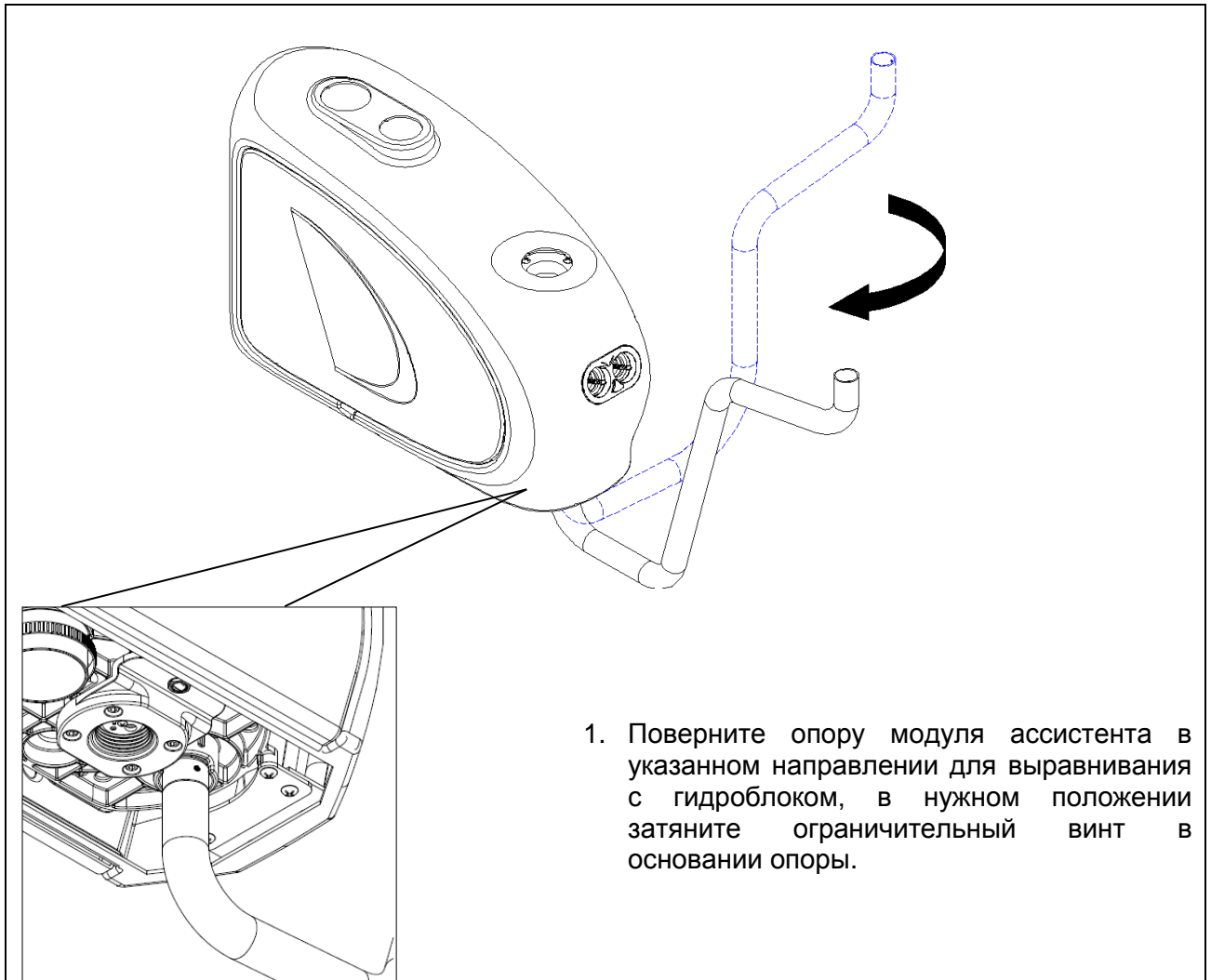

## 5.5 Монтаж модуля врача

Рис. 18

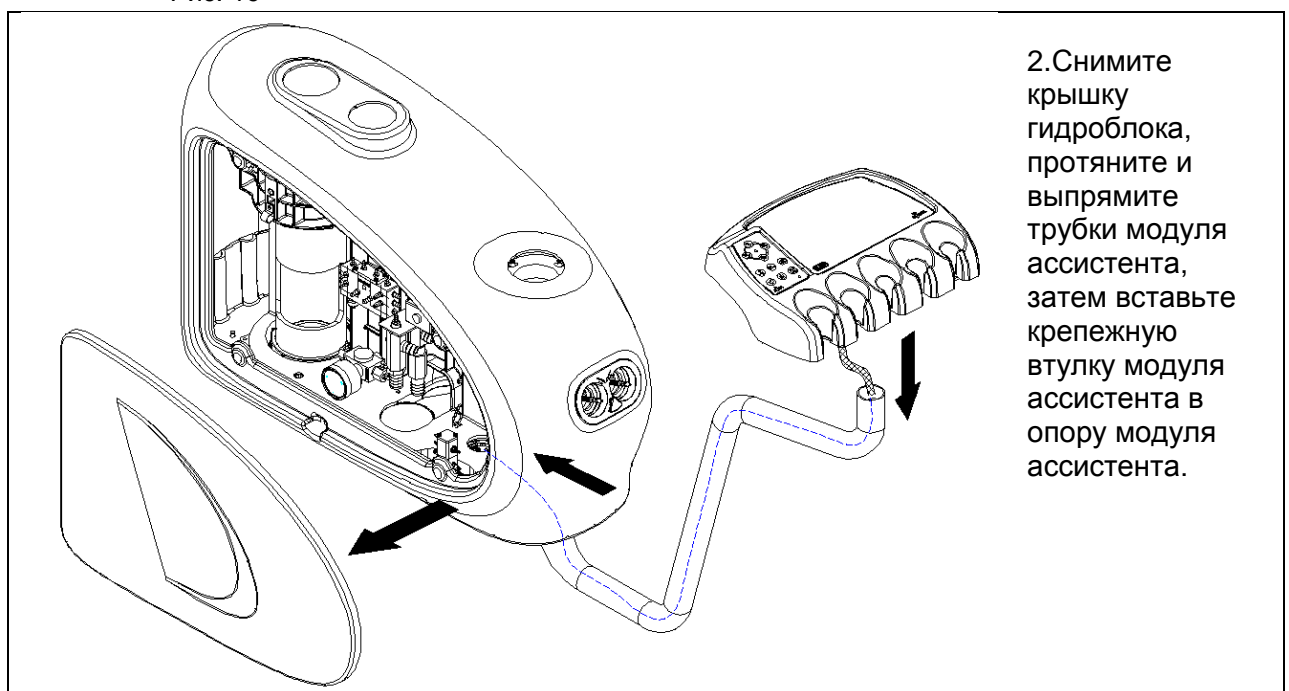
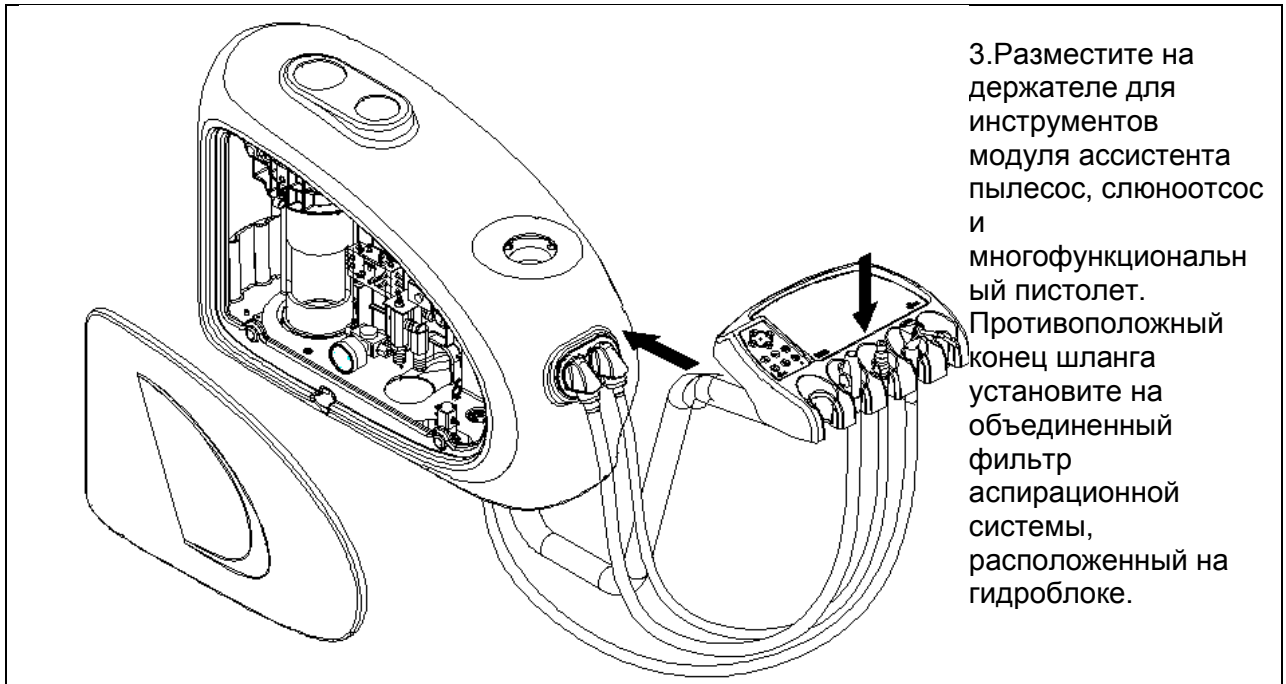
Разместите вращающееся плечо в монтажном отверстии на гидроблоке

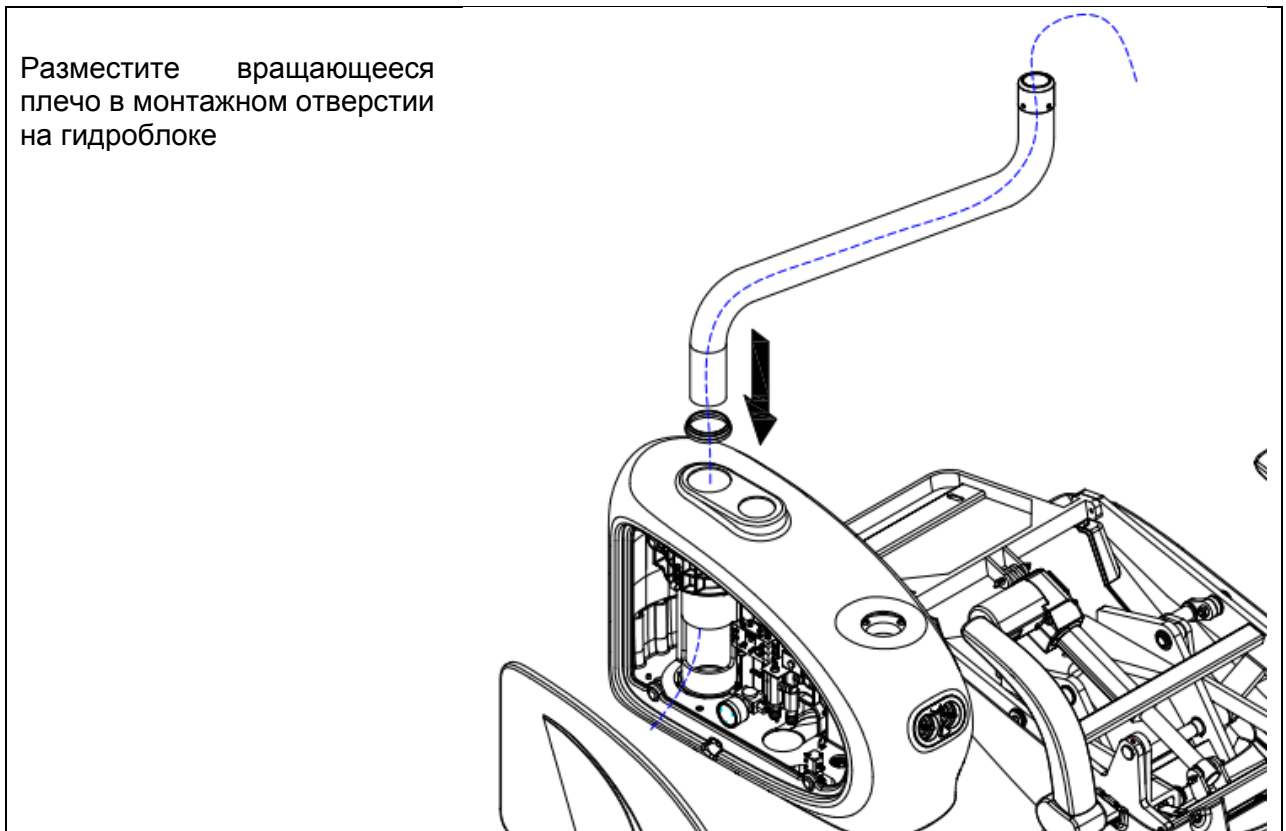

### 5.5.1 Установка модуля врача с нижней подачей инструментов, тип DE-1

Рис. 19



Рис. 20



Рис. 21

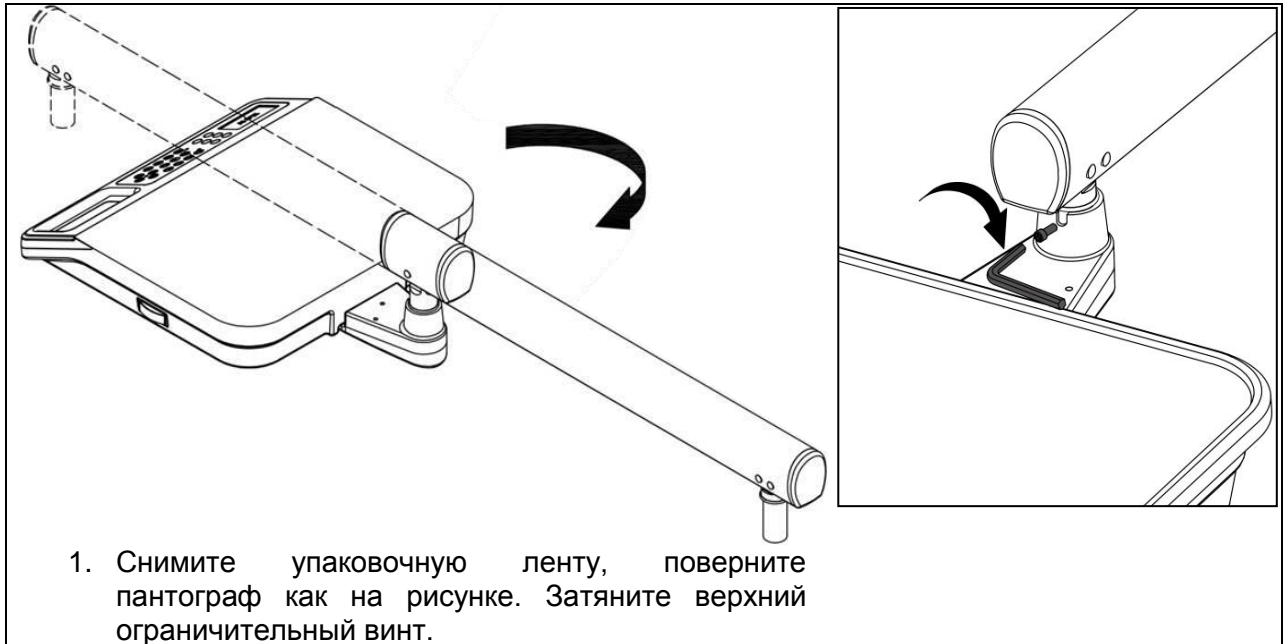

3. Закрепите верхнюю крышку модуля врача

Рис. 22

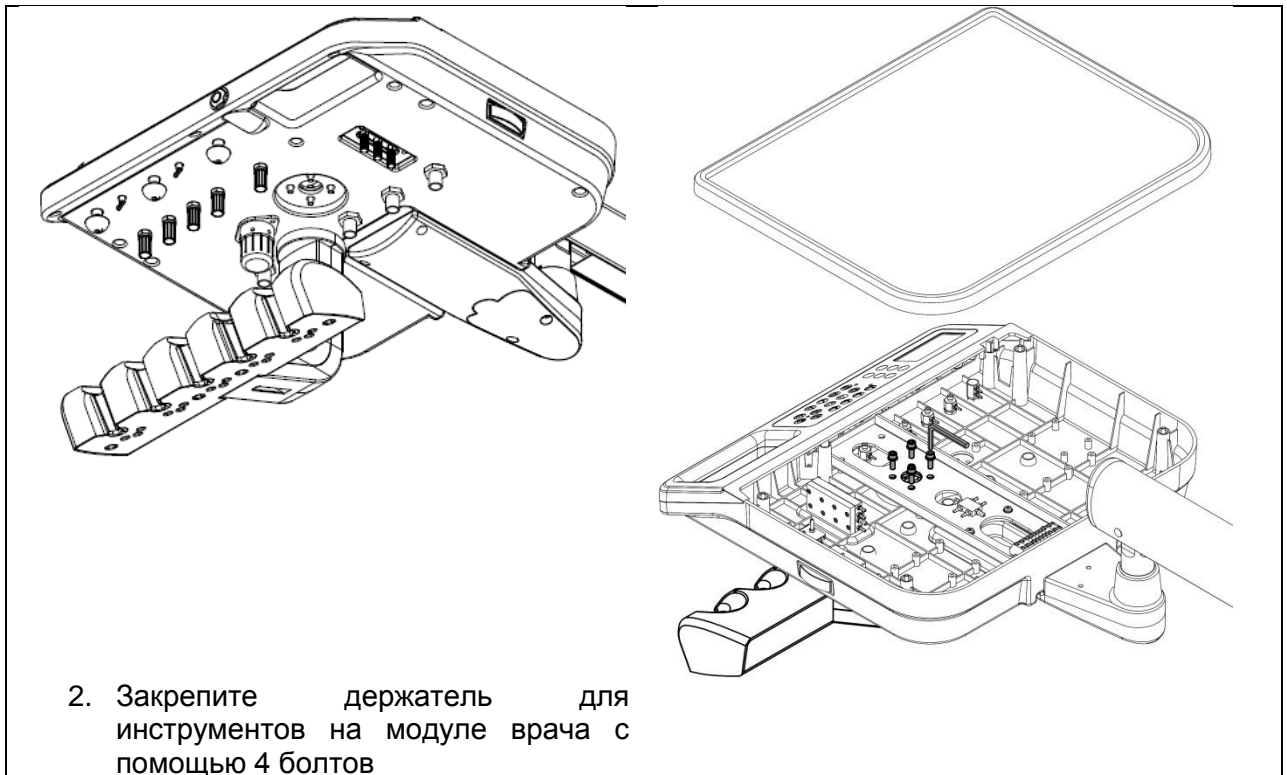
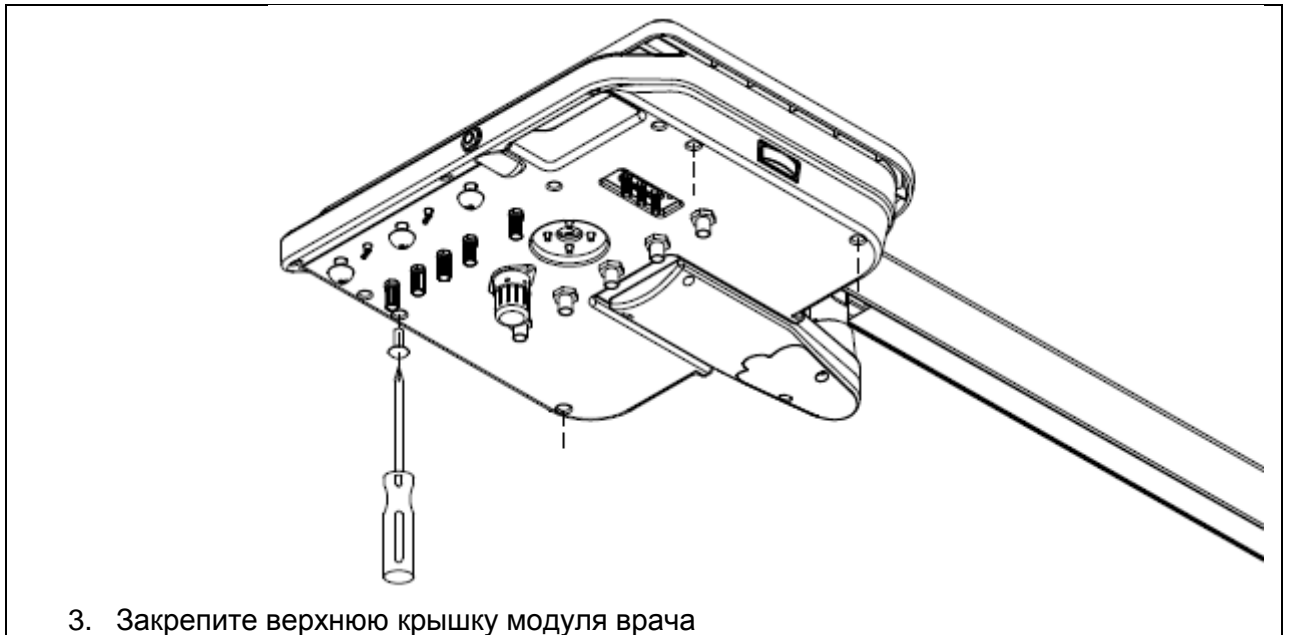
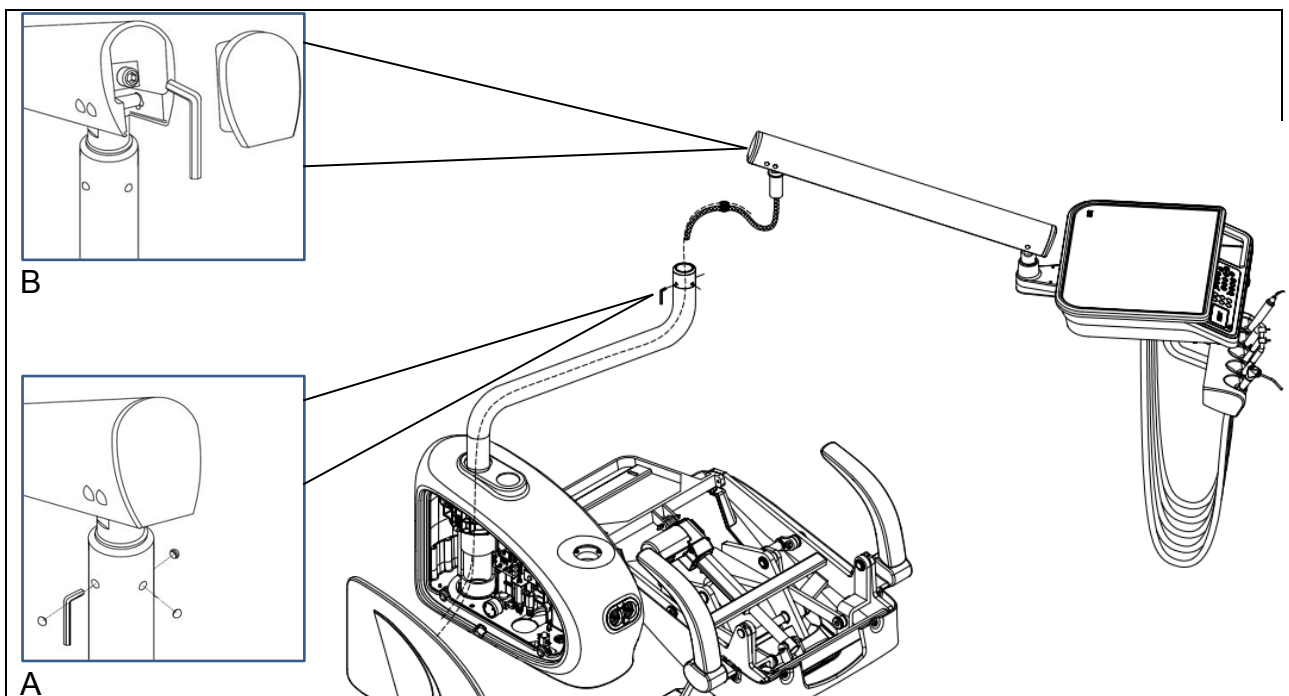

4. Вставьте крепежную ось пантографического плеча модуля врача в фиксирующий паз вращающегося плеча и пропустите электрический шнур и трубки через гидроблок.

А. Затяните фиксирующие винты, от того, насколько сильно затянуты фиксирующие винты, зависит демпфирующая сила вращающегося плеча.

В. Снимите крышку пантографа и отрегулируйте степень натяжения пантографического плеча.

Примечание: болты затягиваются по часовой стрелке, откручиваются против часовой стрелки.

### 5.5.2 Установка модуля врача с нижней подачей инструментов, тип DE-5

Рис. 23



Рис. 24





Рис. 25

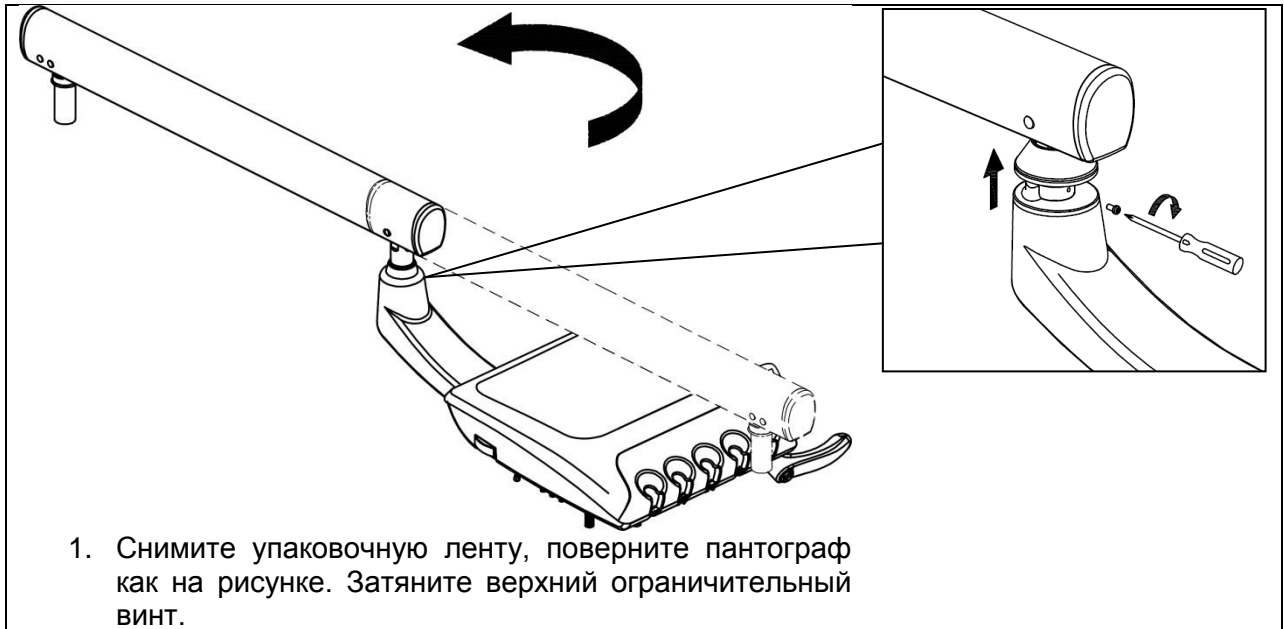

### 5.5.3 Установка модуля врача с верхней подачей инструментов, тип DE-4

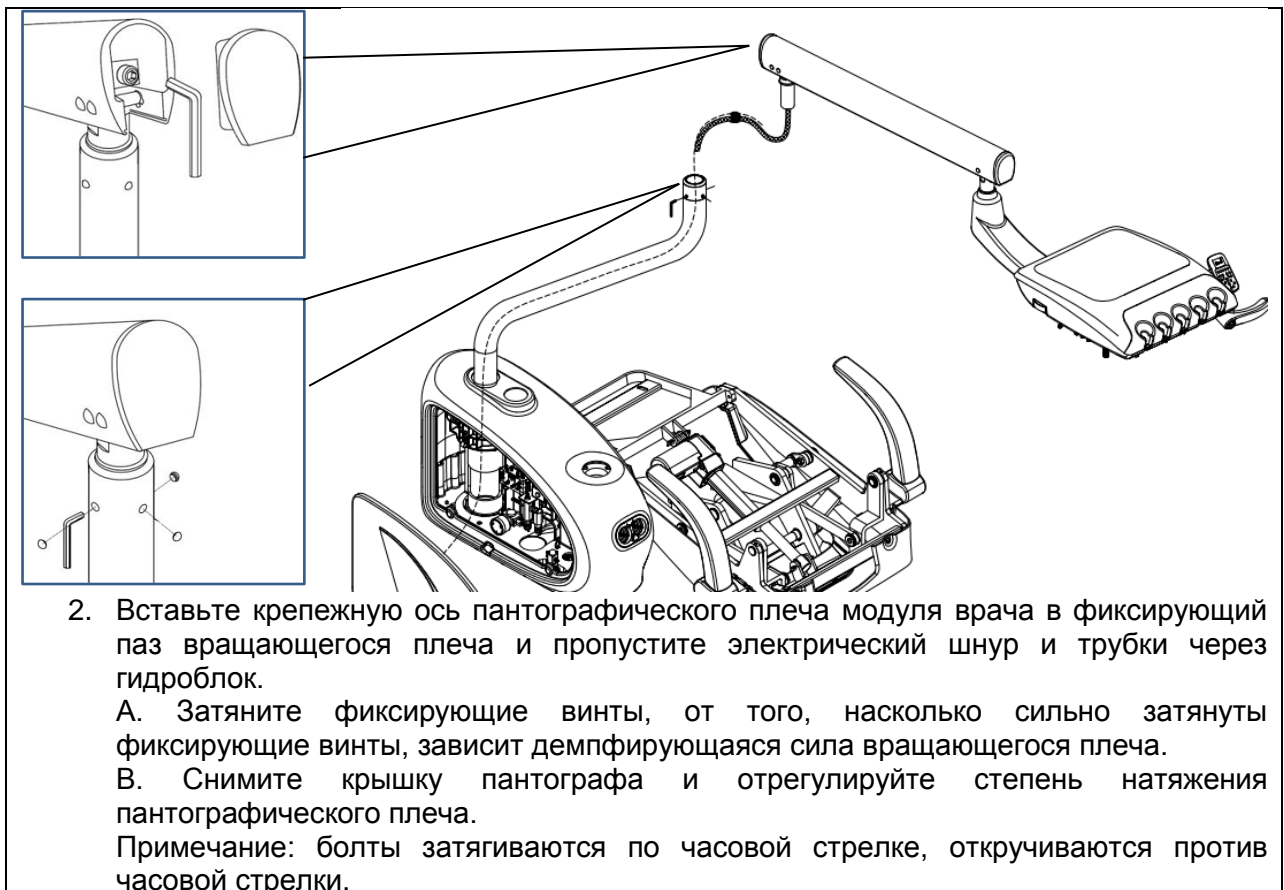
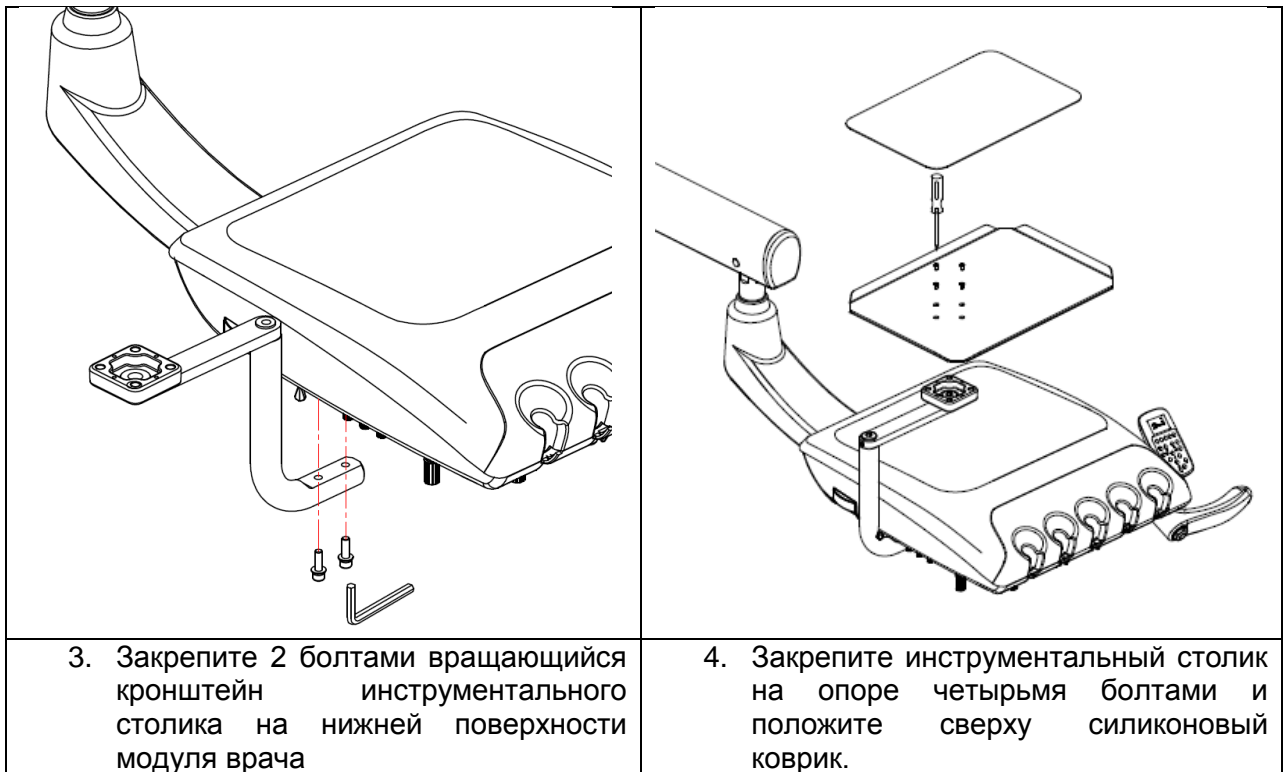
Рис. 26



Рис. 27



Рис. 28

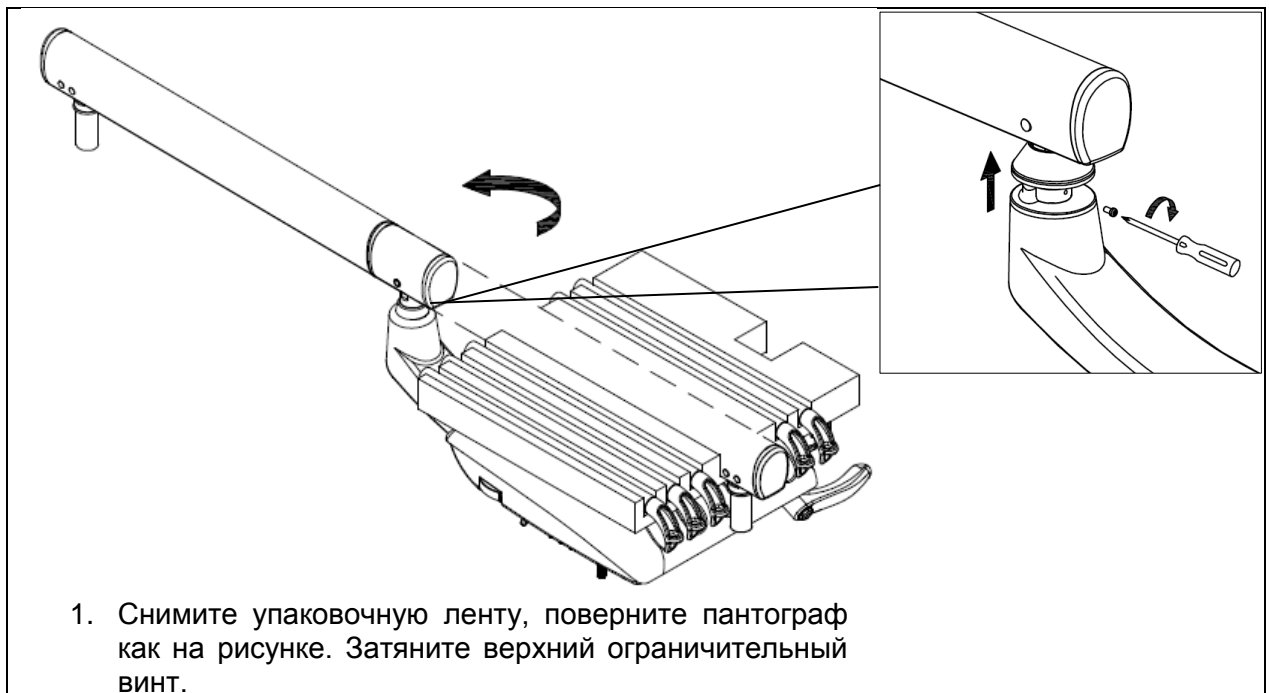

Рис. 29

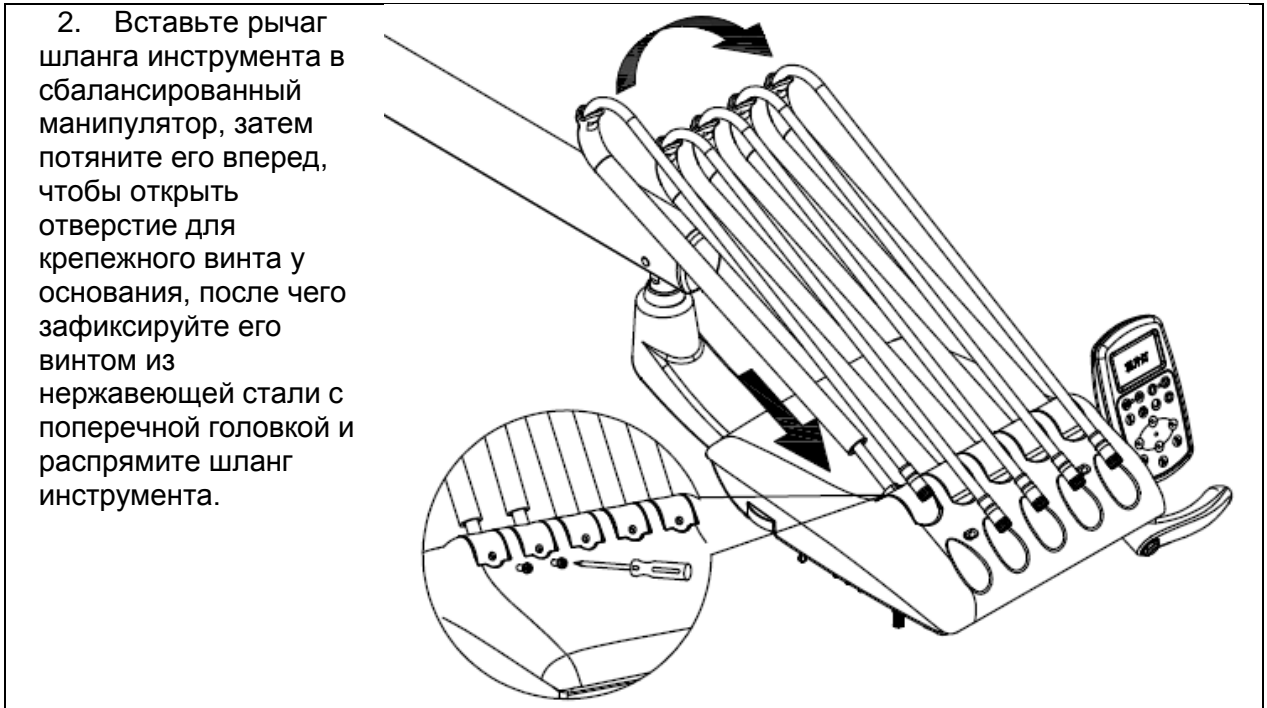

Рис. 30

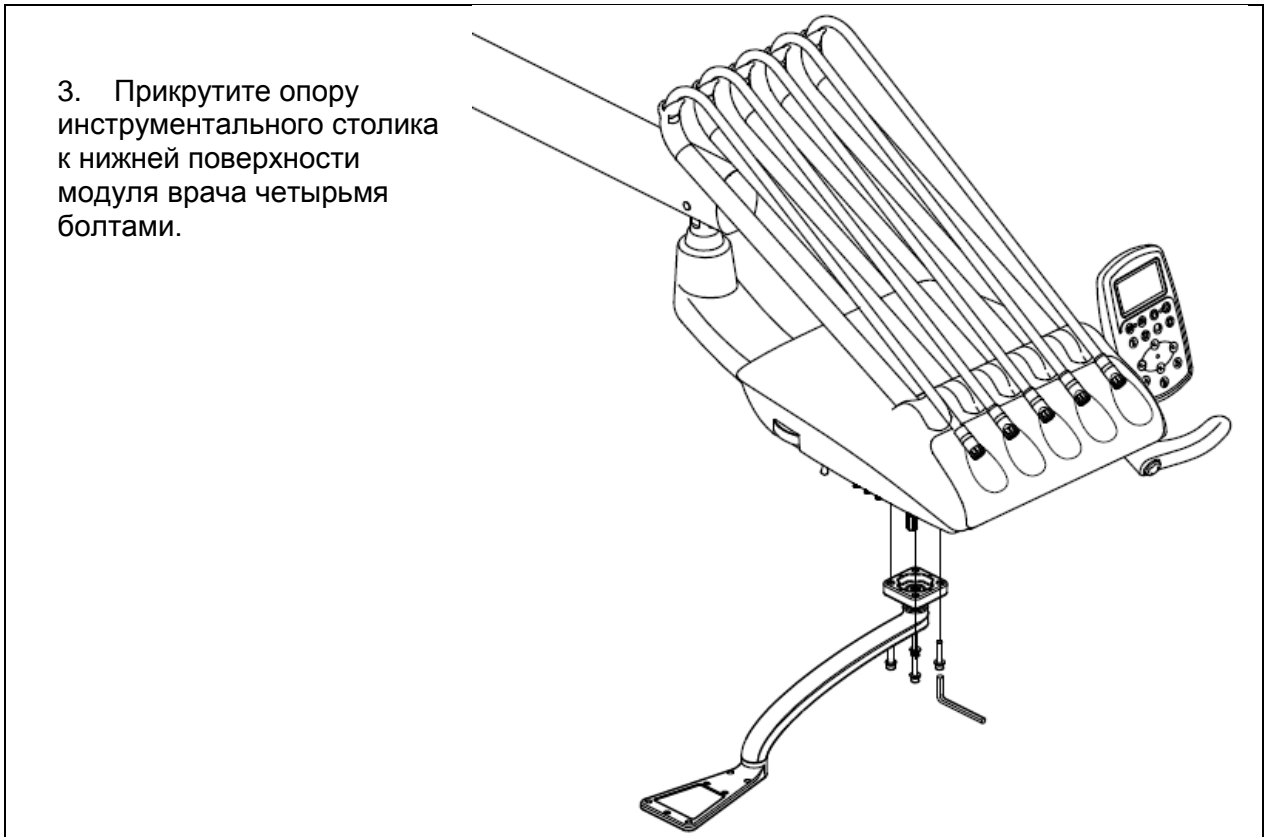

#### 4.5.4 Подсоединение шлангов к стоматологической установке

Рис. 31

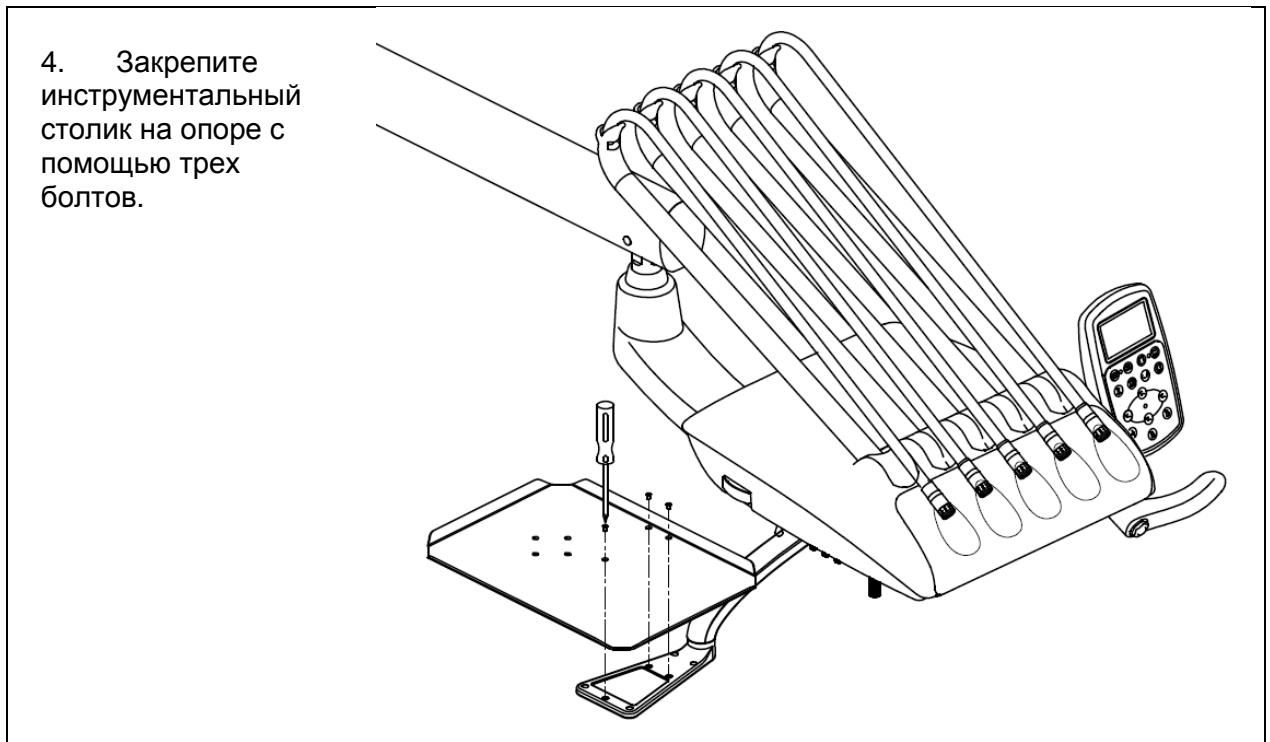
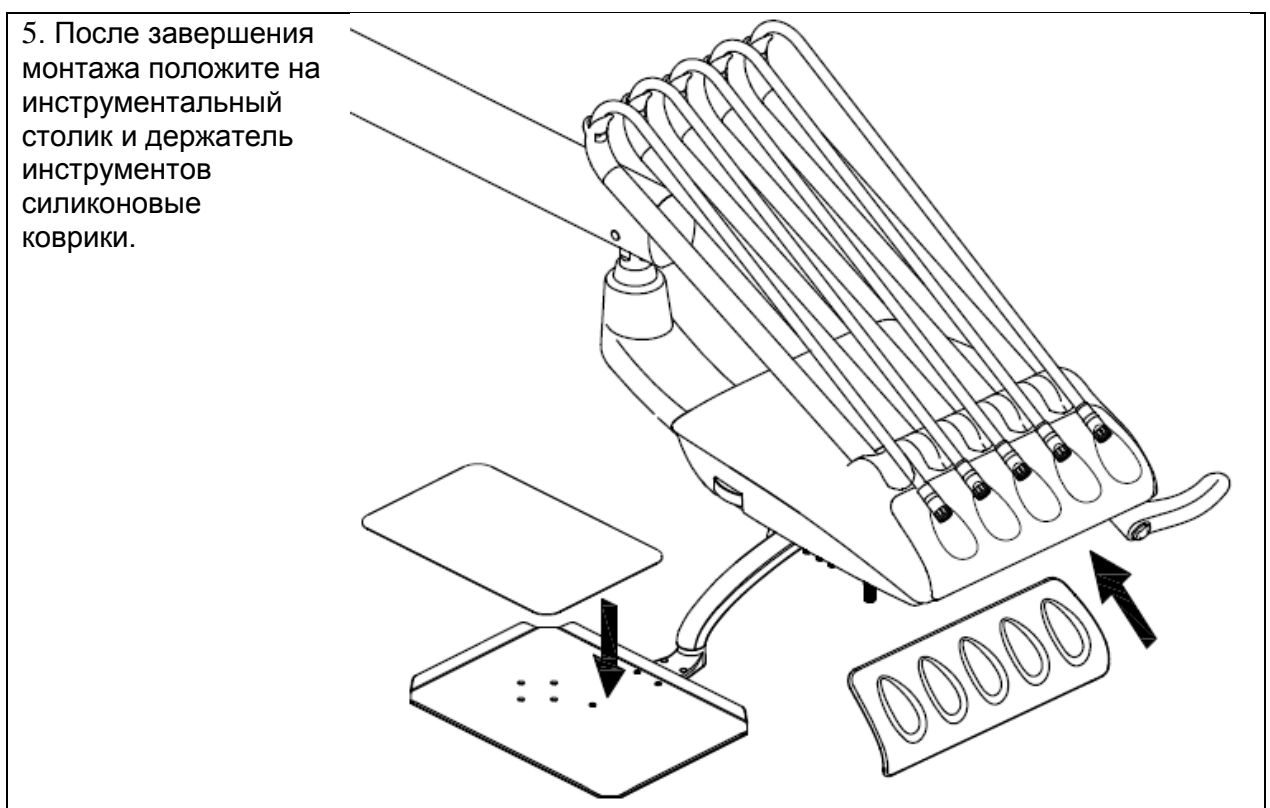
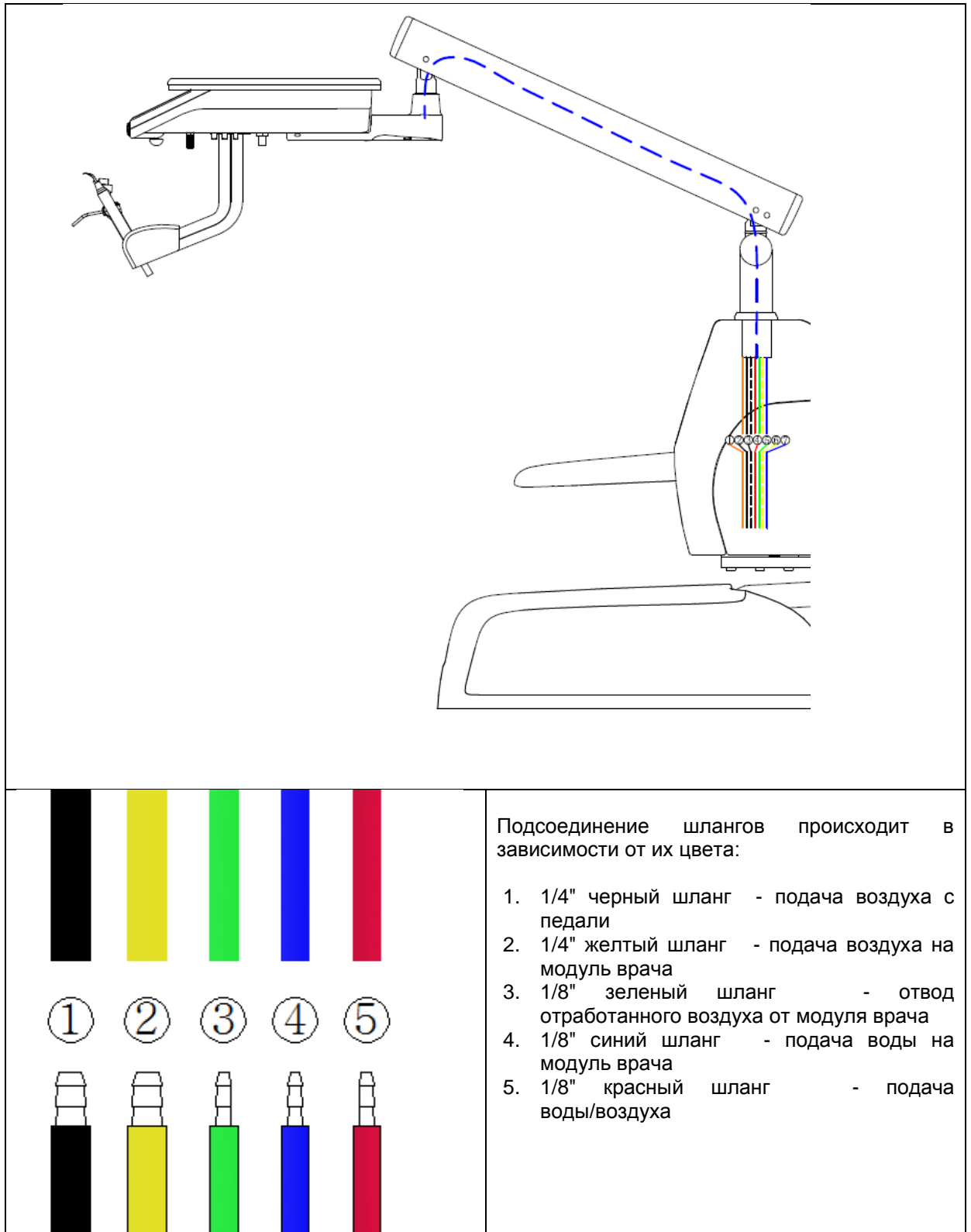

## 5.6 Монтаж спинки кресла

Рис. 32

1. Совместите отверстия изогнутого основания крепления спинки кресла с кронштейном на сиденье кресла, закрутите 3 винта шестигранным ключом.



Рис. 33

2. Установите подголовник
  - 2.1 Вставьте держатель подголовника в направляющую на металлическом основании спинки кресла.
  - 2.2 Закрутите фиксирующую гайку таким образом, чтобы сохранился нужный уровень демпфирования.

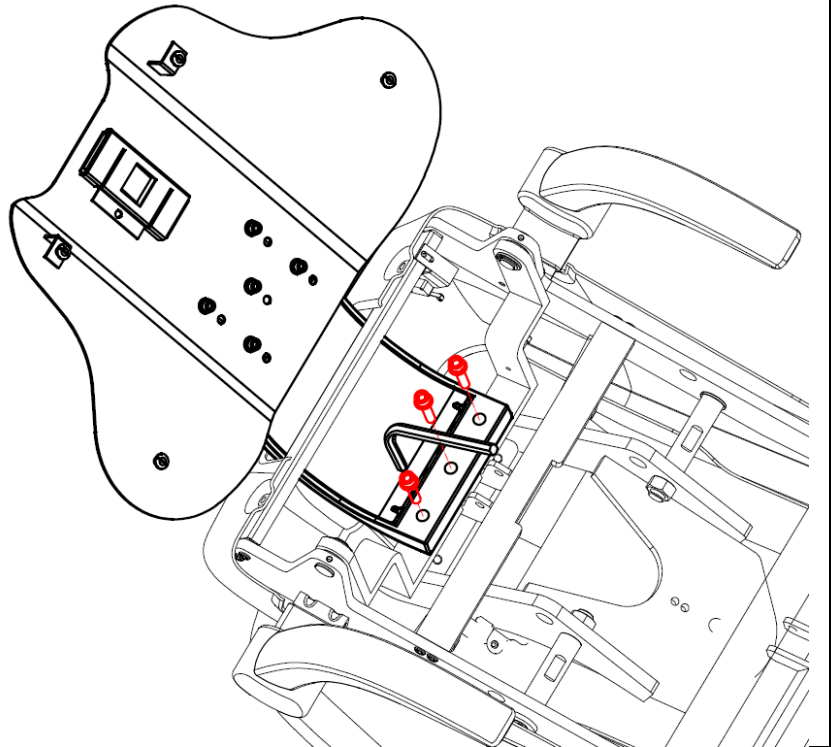
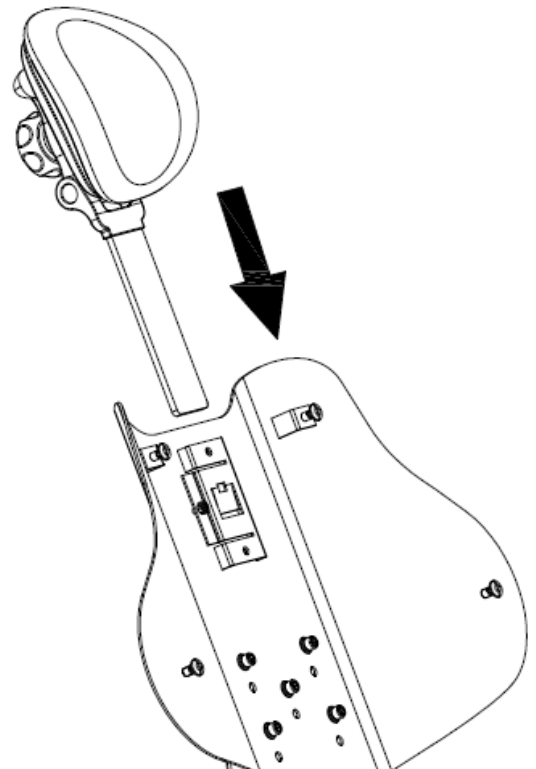

- Установите обивку спинки кресла на основание спинки кресла. Совместите отверстия на обивке спинки кресла с креплениями на основании спинки кресла. Затем надавите на обивку спинки кресла до упора так, чтобы обивка плотно закрепилась на основании спинки кресла.

Рис. 34

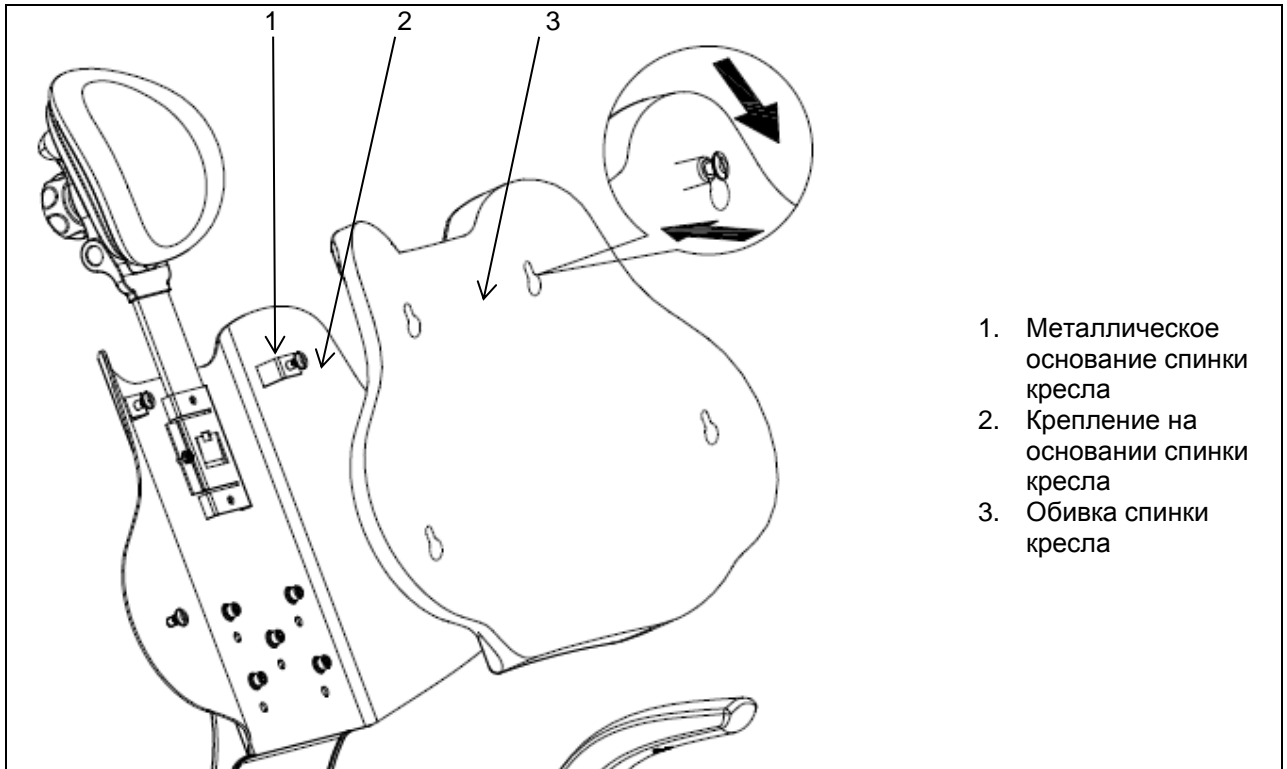

## 5.7 Монтаж обивки сиденья

Рис. 35

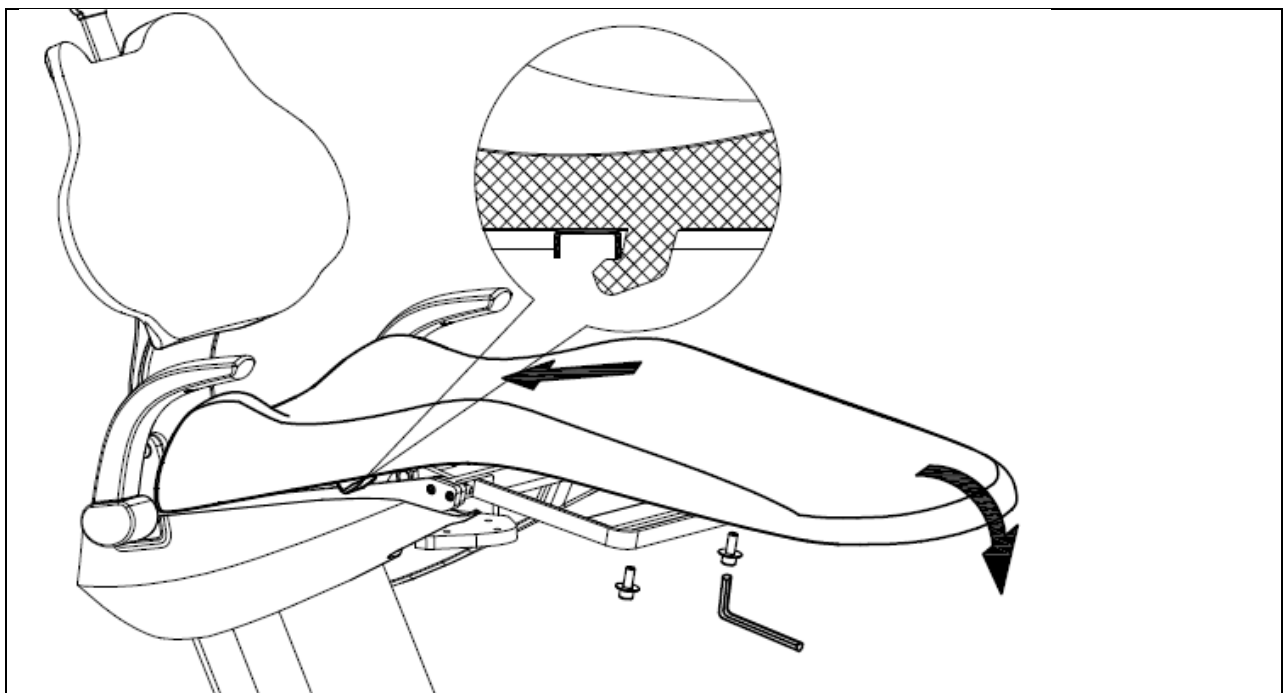

Положите обивку сиденья кресла на основание сиденья. Подвиньте обивку до упора и удостоверьтесь, что она зафиксировалась на основании. Далее зафиксируйте обивку сиденья кресла на основании сиденья при помощи 2 винтов.

## 5.8 Монтаж стоматологического светильника

Рис. 36



Рис. 37



Рис. 38

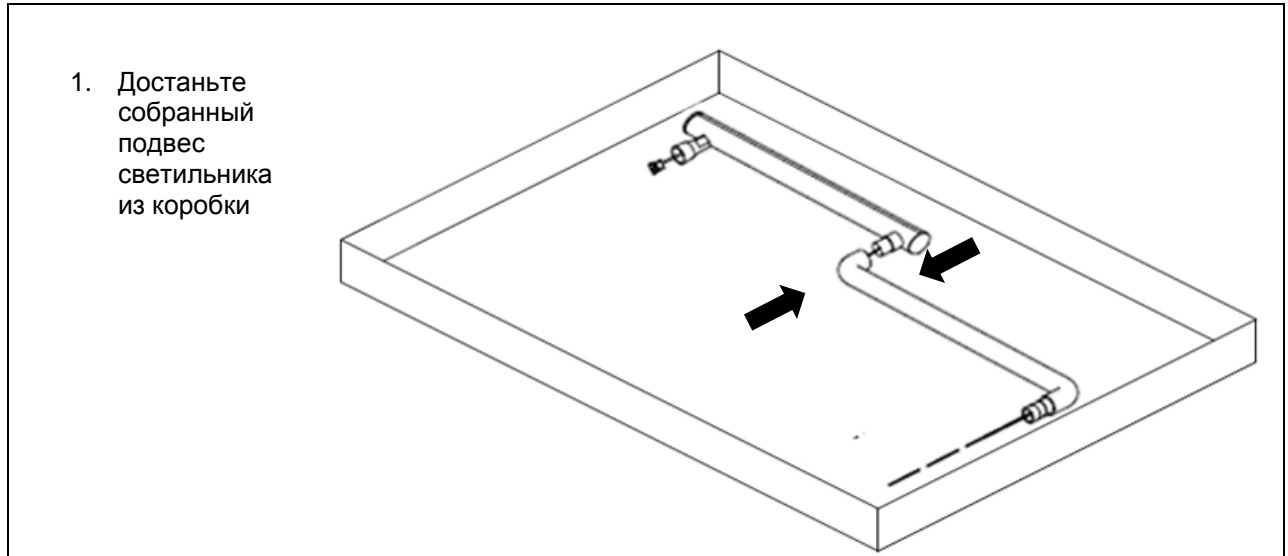

Рис. 39



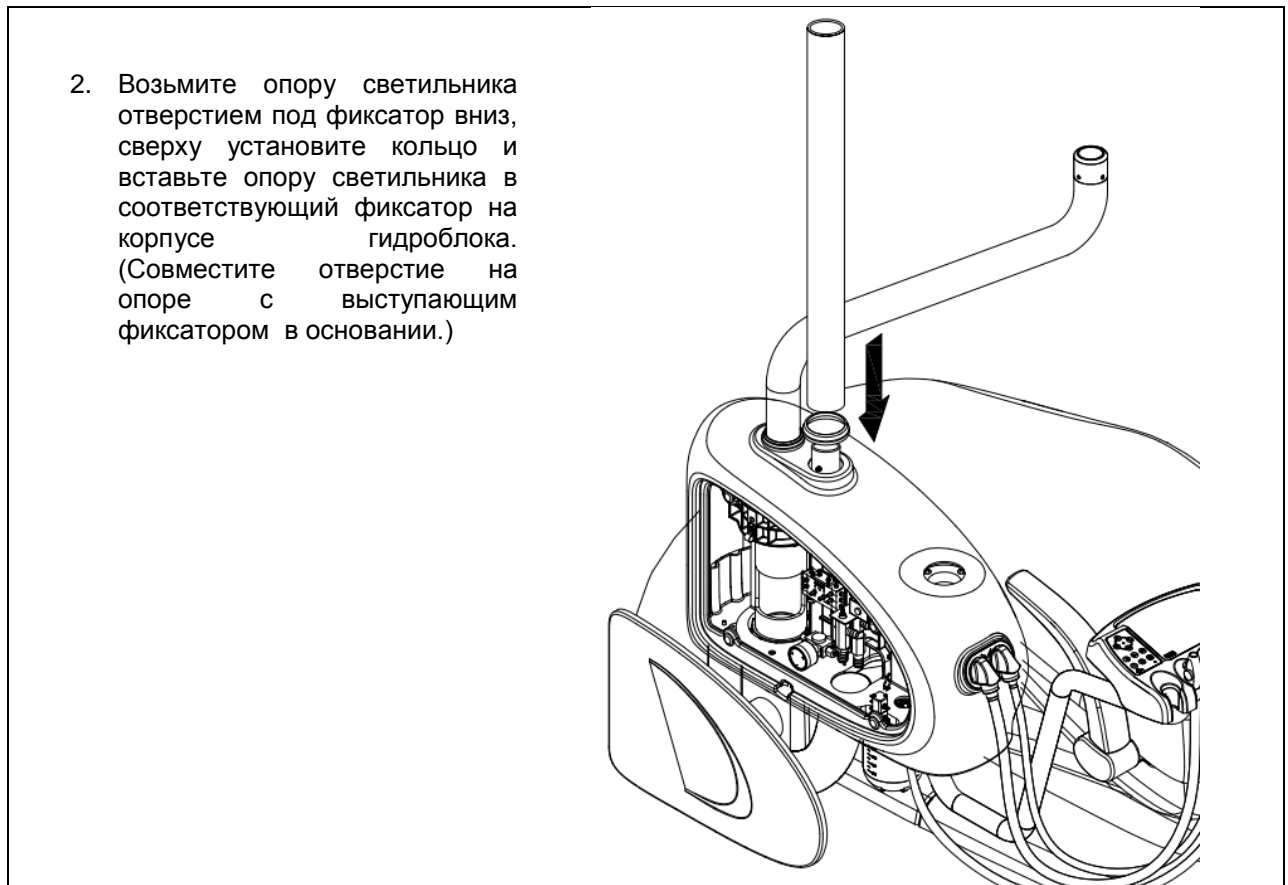

Рис. 40

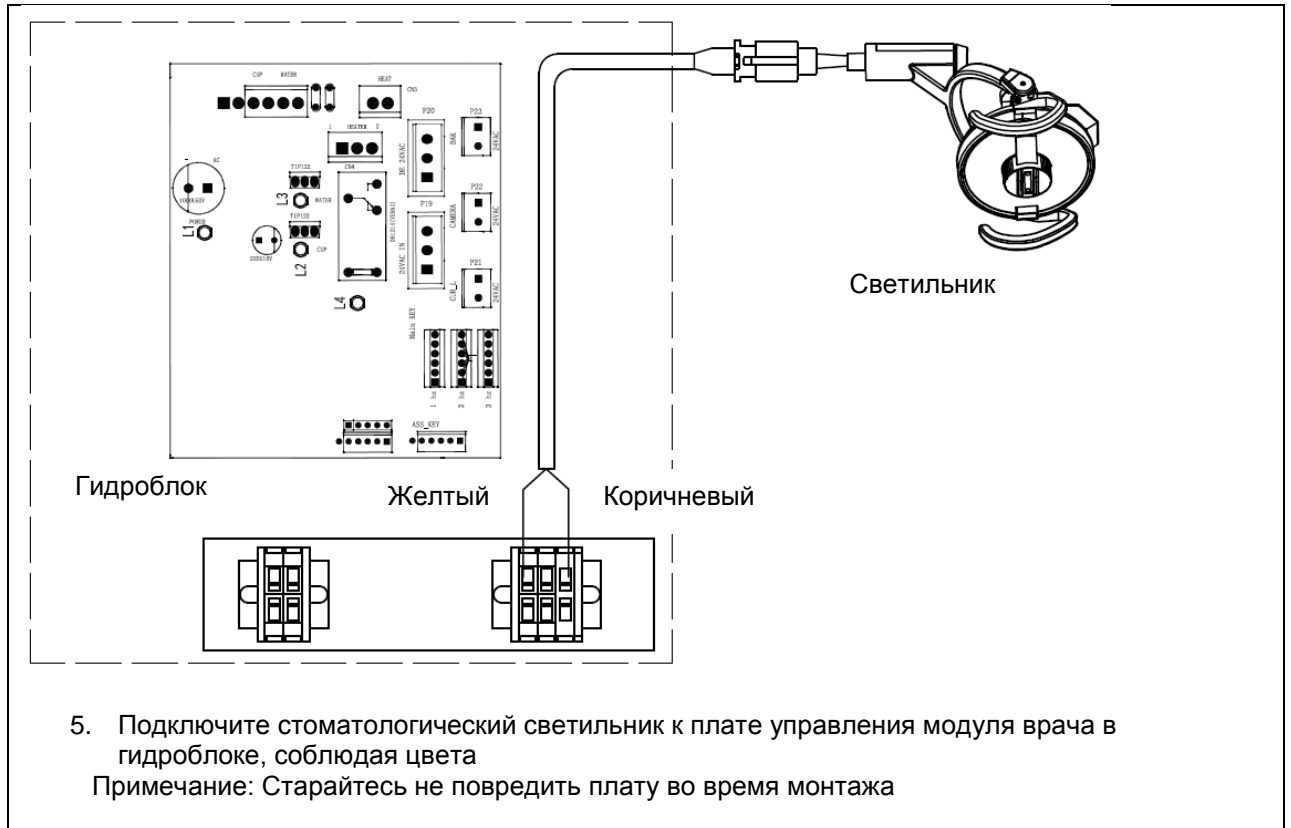

## 5.9 Монтаж системы ополаскивания плевательницы

Рис. 41

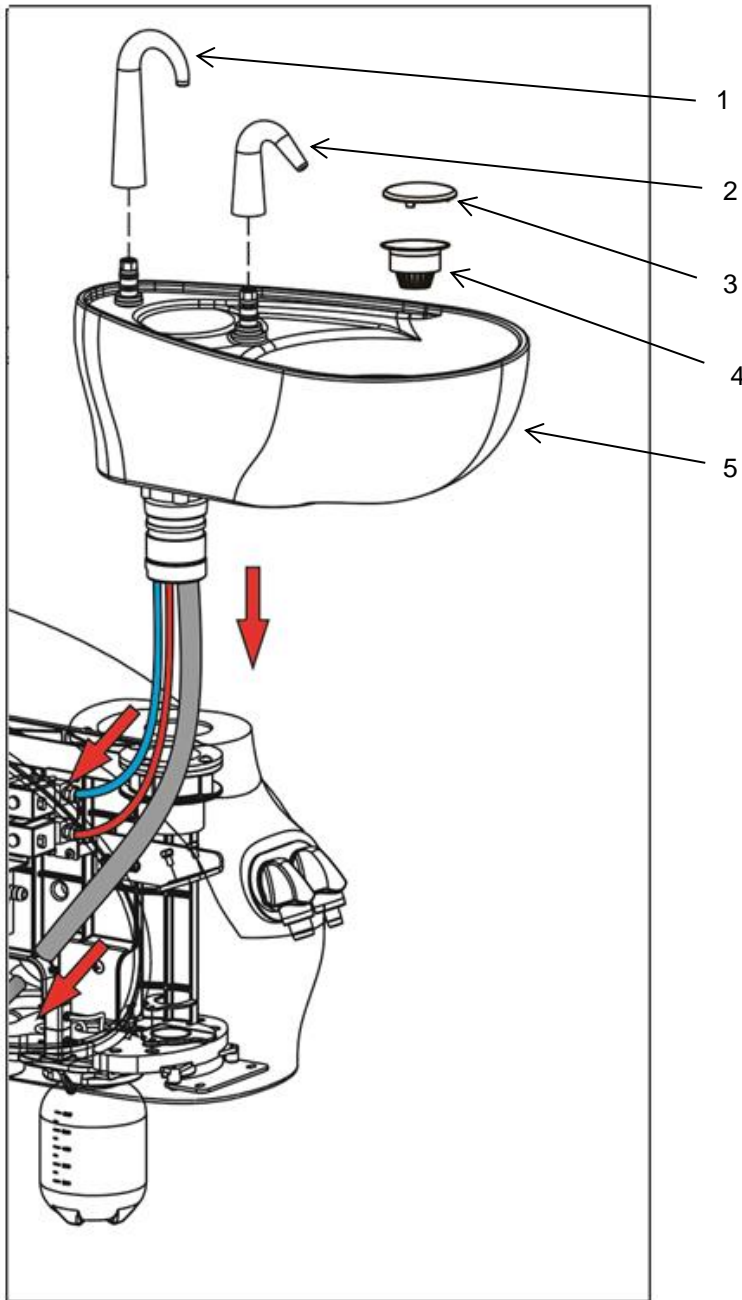

Пункт	Описание
1	Излив ополаскивания
2	Излив наполнения стакана
3	Заглушка фильтра
4	Фильтр
5	Чаша плевательницы

Примечание: подключайте трубы соответственно цветам, красный к красному, синий к синему.

## 5.10 Подключение воды, воздуха и электричества

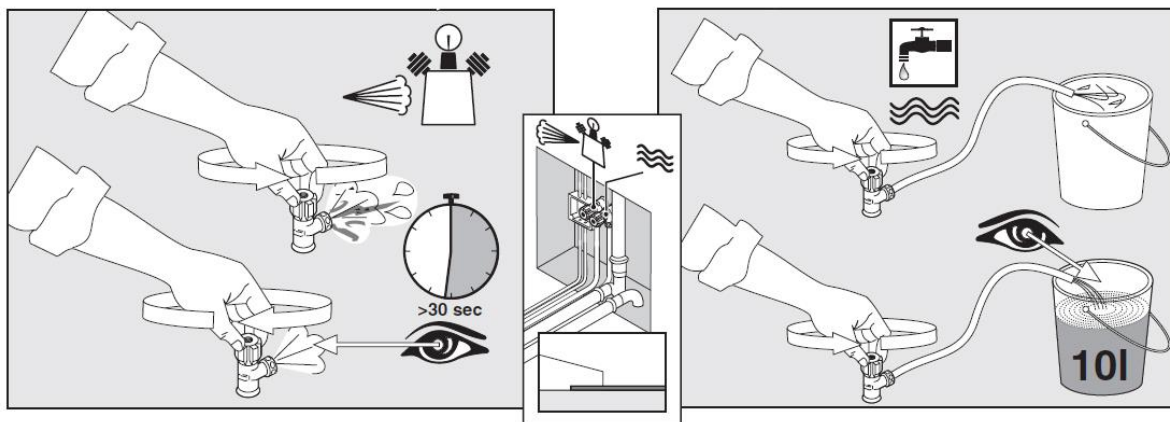

После выполнения вышеуказанных действий подключите к стоматологической установке воду, воздух и электричество. Линии подачи воды, воздуха и электричества проходят во встроенном или внешнем напольном блоке управления стоматологического кресла. Местоположение этого блока зависит от модели приобретаемого стоматологического кресла.

1. Перед подключением воды и воздуха откройте краны, чтобы выпустить воду и воздух, и промыть трубки.
2. Подключите воду, воздух и электропитание напольного блока соответственно.
3. Включите тестовый режим подачи воды, воздуха и электричества и закройте крышку напольного блока управления.

## 6. Тестирование основных операций

После завершения монтажа, сделайте тестовый запуск установки, чтобы убедиться, что оборудование работает. Проведите обучение с клиентом, приобретающим установку, объясните, как пользоваться и обслуживать стоматологическую установку.

1. Кресло пациента работает исправно, включая подъем и опускание кресла, спинки кресла, а также движение согласно программируемым установкам, управляемым с педали управления и панели управления.
2. Наконечники работают исправно, включая также функции:
  - а) подача воды,
  - б) очистка головки наконечника,
  - в) переключение между наконечниками,
  - г) пневмотормоз,
  - е) подача воздуха на наконечник.
3. Пантограф и пневмотормоз работают исправно.
4. Стоматологический светильник исправен, в том числе:
  - а) кронштейны светильника перемещаются и фиксируются в нужном положении,
  - б) светильник не вращается на 360°.
5. Проверьте работу функций педали управления.
6. Проверьте работу функций ополаскивания и смыва плевательницы.
7. Проверьте работу функции наполнения стакана.

8. Проверьте корректность многофункционального пистолета.
9. Модуль ассистента работает исправно, в том числе:
  - а) функции многофункционального пистолета,
  - б) функции панели управления.
10. Отвод сточных вод работает исправно, нет протечек воды или воздуха.
11. Все коммуникации подключены.
12. Давление на входе воды и воздуха должно соответствовать следующим параметрам: давление воды: 0,2-0,4 МПа, давление воздуха: 0,55-0,8 МПа.
13. Инструментальный столик выровнен по горизонтали.

## 7. Серийные номера

При обращении в сервисную службу вам могут понадобиться серийные номера деталей установки. Расположение шильдика с указанием серийного номера зависит от конфигурации стоматологической установки.

**Компания оставляет за собой право вносить изменения в дизайн и технические характеристики своей продукции без предварительного уведомления.**